

# ROLLENBANEN

 **Screwdriving technology**

 **Workspace Organisation**

 **Safety & Ergonomics**



**Your Assembly Workspace Partner**

# AWP ROLLENBANEN

## de ideale rollenbaan voor uw goederen

Onze rollenbanen zijn de optimale oplossing voor inkomende en uitgaande goederen.

Overal waar tijdelijk transportleiding nodig is, zorgen onze rollenbaan voor een flexibele oplossing.

Onze universele rollenbanen worden gebruikt op alle vlakken van het algemene vrachtvervoer, waarbij een verplaatsbaar systeem van transportstroken vereist is.



### Eigenschappen

- Inschuifmogelijkheid
- Bochten tot 180°
- Mobiel met vergrendelbare zwenkwielen



### Afmetingen

- Breedte: 300 mm tot 1200 mm
- Lengte: tot 10 m mogelijk
- Traploze hoogteinstelling van 720 mm tot 1150 mm



### Accessoires

- Eindanslagen
- Haken
- Verbindingen



### Speciale productie

- Extra breedtes
- Verschillende hoogteaanpassingen



### Varianten

- Aangedreven en niet aangedreven
- Uitvoering met wielen en rollen van kunststof of staal



Onze universele harmonica wieljesbanen worden overal toegepast waar stukgoederen getransporteerd moeten worden en waar flexibiliteit van de transportbaan gewenst is.

Bijzonder kenmerkend voor de functionaliteit van onze harmonica wieljesbanen zijn een uitgesproken flexibele handling en de geringe maatvoeringen in ingeschoven toestand. Door de mobiliteit en de variabele lengte van dit transportsysteem, is deze toepasbaar in de meest uiteenlopende situaties voor het transporteren van stukgoederen.

Transportgoederen kunnen niet alleen horizontaal bewogen worden; met enkele eenvoudige handelingen aan de in hoogte verstelbare steunen, is het gewenste verval voor een zwaartekrachtbaan snel ingesteld.

Uit rechte banen laten zich, op eenvoudige wijze, bochten tot 180° eenvoudig vormen. Daarbij volgt het stukgoed ook zonder zijgeleiding de gekozen baanverloop.

Buiten de hier gepresenteerde standaardtypes, ontwikkelen en produceren wij in korte tijd klantspecifieke varianten: extra breed; afwijkende hoogte verstellingen; etage-uitvoeringen; etc.

Toebehoren:



eindaanslag,  
klapbaar



verbindingselement

#### Universele Harmonica Wieltjesbanen

- Baanbreedte van 300 mm tot en met 1.200 mm in rastermaten.
- Uitgetrokken lengtes van ca. 10 meter met een enkele baan mogelijk.
- Traploze hoogteverstelling van 720 – 1.150 mm.
- Minimale plaatsbehoefte bij ingeschoven toestand.
- Langlevige, glansverzinkte uitvoering.
- Verrijdbaar, vast te zetten zwenkwielen voor een stabiele stand.
- Bochtrealisatie tot 180° mogelijk.
- Toepassingsgerichte draagrollen: kunststof (KU) of verzinkt staal (SV) Ø48 mm.
- Omvangrijk systeem toebehoren met eindaanslagen, verbindingstukken, en ophangingen voor bevestiging aan aanwezige transportmiddelen.
- Klantspecifieke specials, zoals etageuitvoeringen, en aangedreven varianten.
- Meer als 30-jarig product know-how met continue kwaliteits-bewaking en doorontwikkeling.

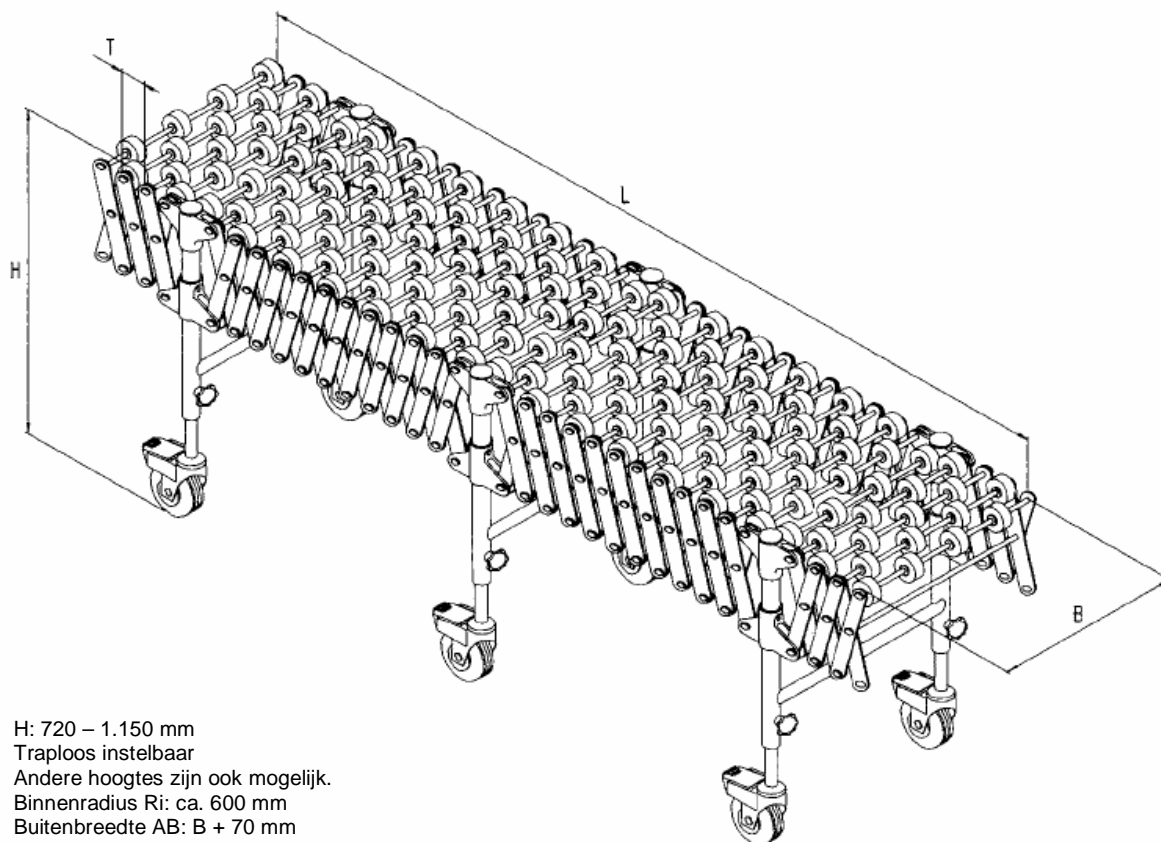

H: 720 – 1.150 mm  
 Traploos instelbaar  
 Andere hoogtes zijn ook mogelijk.  
 Binnenradius Ri: ca. 600 mm  
 Buitenbreedte AB: B + 70 mm

Best. Nr. 1100 ...	B [mm]	Aantal Assen	Draai-punten	Rollen per as	Aantal steunen	T min [mm]	T max [mm]	L min [mm]	L max [mm]	Draagkracht tussen 2 steunen [daN]	Gewicht met stalen wieltes [kg]	Gewicht met kunst-stof wieltes [kg]
333 2KU	300	35	2	3	3	32	150	1300	4500	100	59	56
334 2KU		48			4			1750	6300		78	75
335 2KU		61			5			2200	8000		97	90
336 2KU		74			6			2650	9800		116	109
443 2KU	400	35	2	4	3	32	150	1300	4500	100	66	59
444 2KU		48			4			1750	6300		87	82
445 2KU		61			5			2200	8000		116	110
446 2KU		74			6			2650	9800		135	127
553 3KU	500	35	3	5	3	32	150	1300	4500	125	82	73
554 3KU		48			4			1750	6300		112	102
555 3KU		61			5			2200	8000		142	128
556 3KU		74			6			2650	9800		172	154
663 3KU	600	35	3	6	3	32	150	1300	4500	125	86	76
664 3KU		48			4			1750	6300		121	109
665 3KU		61			5			2200	8000		158	142
666 3KU		74			6			2650	9800		191	172
883 3KU	800	35	3	8	3	32	150	1300	4500	125	90	79
884 3KU		48			4			1750	6300		130	116
885 3KU		61			5			2200	8000		174	156
886 3KU		74			6			2650	9800		210	190
1013 3KU	1000	35	3	10	3	32	150	1300	4500	125	Op aanvraag	
1014 3KU		48			4			1750	6300			
1015 3KU		61			5			2200	8000			
1016 3KU		74			6			2650	9800			
1223 4KU	1200	35	4	12	3	32	150	1300	4500	150	Op aanvraag	
1224 4KU		48			4			1750	6300			
1225 4KU		61			5			2200	8000			
1226 4KU		74			6			2650	9800			

KU = kunststof wieltes blauw; ook leverbaar: SV = stalen wieltes verzinkt





Onze universele harmonica rollenbanen worden overal toegepast waar stukgoederen getransporteerd moeten worden en waar flexibiliteit van de transportbaan gewenst is.

Bijzonder kenmerkend voor de functionaliteit van onze harmonica rollenbanen zijn een uitgesproken flexibele handling en de geringe maatvoeringen in ingeschoven toestand. Door de mobiliteit en de variabele lengte van dit transportsysteem, is deze toepasbaar in de meest uiteenlopende situaties voor het transporteren van stukgoederen.

Transportgoederen kunnen niet alleen horizontaal bewogen worden; met enkele eenvoudige handelingen aan de in hoogte verstelbare steunen, is het gewenste verval voor een zwaartekrachtbaan snel ingesteld.

Uit rechte banen laten zich, op eenvoudige wijze, bochten tot 180° eenvoudig vormen. Daarbij volgt het stukgoed ook zonder zijgeleiding de gekozen baanverloop.

Buiten de hier gepresenteerde standaardtypes, ontwikkelen en produceren wij in korte tijd klantspecifieke varianten: extra breed; afwijkende hoogte verstellingen; etage-uitvoeringen; etc.

Toebehoor:



eindaanslag,  
klapbaar



verbindingselement



Universele Harmonica Rollenbanen

- Baanbreedte van 300 mm tot en met 1.200 mm in rastermaten.
- Uitgetrokken lengtes van ca. 10 meter met een enkele baan mogelijk.
- Traploze hoogteverstelling van 720 – 1.150 mm.
- Minimale plaatsbehoefte bij ingeschoven toestand.
- Langlevige, glansverzinkte uitvoering.
- Verrijdbaar, vast te zetten zwenkwielen voor een stabiele stand.
- Bochtrealistatie tot 180° mogelijk.
- Toepassingsgerichte draagrollen: kunststof (KU) of verzinkt staal (SV) Ø50 mm.
- Omvangrijk systeem toebehoor met eindaanslagen, verbindingstukken, en ophangingen voor bevestiging aan aanwezige transportmiddelen.
- Klantspecifieke specials, zoals etageuitvoeringen, en aangedreven varianten.
- Meer als 30-jarig product know-how met continue kwaliteits-bewaking en doorontwikkeling.

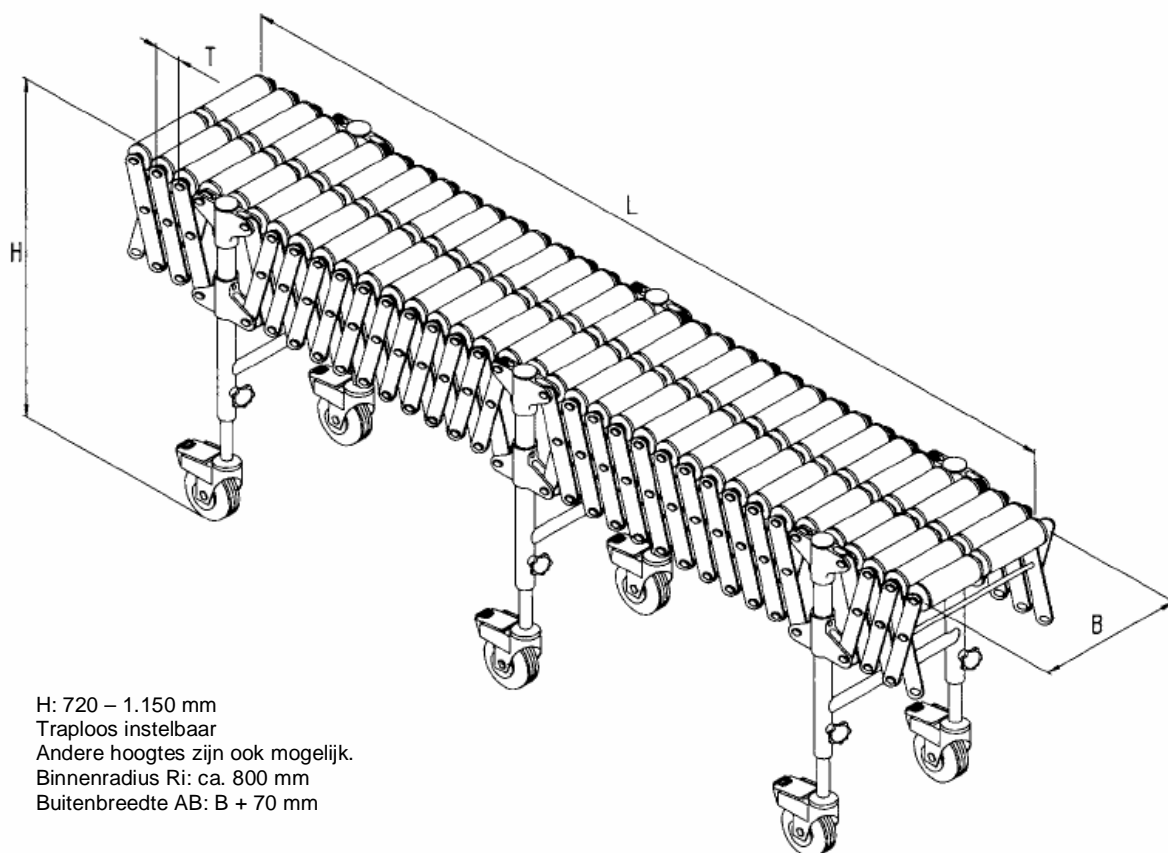

H: 720 – 1.150 mm  
 Traploos instelbaar  
 Andere hoogtes zijn ook mogelijk.  
 Binnenradius Ri: ca. 800 mm  
 Buitenbreedte AB: B + 70 mm

Best. Nr. 1200 ...	B [mm]	Aantal Assen	Draai-punten	Rollen Per as	Aantal steunen	T min [mm]	T max [mm]	L min [mm]	L max [mm]	Draagkracht tussen 2 steunen [daN]	Gewicht met stalen rollen [kg]	Gewicht met kunst-stof rollen [kg]
313 2KU	300	35	2	1	3	52	150	1900	4500	100	68	60
314 2KU		48			4			2500	6300		91	81
315 2KU		61			5			3200	8000		114	102
316 2KU		74			6			3900	9800		137	123
423 2KU	400	35	2	2	3	52	150	1900	4500	100	82	68
424 2KU		48			4			2500	6300		105	90
425 2KU		61			5			3200	8000		135	112
426 2KU		74			6			3900	9800		165	134
523 3KU	500	35	3	2	3	52	150	1900	4500	125	95	74
524 3KU		48			4			2500	6300		130	102
525 3KU		61			5			3200	8000		165	130
526 3KU		74			6			3900	9800		192	158
643 3KU	600	35	3	4	3	52	150	1900	4500	125	107	81
644 3KU		48			4			2500	6300		144	114
645 3KU		61			5			3200	8000		183	147
646 3KU		74			6			3900	9800		217	182
843 3KU	800	35	3	4	3	52	150	1900	4500	125	119	89
844 3KU		48			4			2500	6300		158	126
845 3KU		61			5			3200	8000		201	164
846 3KU		74			6			3900	9800		242	206
1043 3KU	1000	35	3	4	3	52	150	1900	4500	125	Op aanvraag	
1044 3KU		48			4			2500	6300			
1045 3KU		61			5			3200	8000			
1046 3KU		74			6			3900	9800			
1263 4KU	1200	35	4	6	3	32	150	1900	4500	150	Op aanvraag	
1264 4KU		48			4			2500	6300			
1265 4KU		61			5			3200	8000			
1266 4KU		74			6			3900	9800			

KU = kunststof rollen blauw; ook leverbaar: SV = stalen rollen verzinkt



Universele Harmonica Rollenbanen

Onze universele harmonica rollenbanen worden overal toegepast waar stukgoederen getransporteerd moeten worden en waar flexibiliteit van de transportbaan gewenst is.

Onze universele aangedreven harmonica rollenbanen worden met 3 rollen per as geleverd. De middelste rol worden met behulp van kettingen in de neutrale zone door één of twee draaistroom motor-reductoren aangedreven (230/400V). De standaard snelheid bedraagt 0,3 m/s. Alle rollen zijn kogel gelagerd.

De banen zijn flexibel, in bochten te plaatsen en in hoogte verstelbaar. Daarbij volgt het stukgoed ook zonder zijgeleiding de gekozen baanverloop.

De aangedreven uitvoeringen kunnen met onze niet aangedreven harmonicabanen en niet aangedreven starre banen op eenvoudige wijze verbonden worden door middel van verbindingselementen of verbindingshaken.

Buiten de hier gepresenteerde standaardtypes, ontwikkelen en produceren wij in korte tijd klantspecifieke varianten: extra breed; afwijkende hoogte verstellingen; etage-uitvoeringen; etc.

Toebehoor:



verbindingselement

- Baanbreedte 400, 500 en 600 mm.
- Uitgetrokken lengtes van ca. 7,5 meter met een enkele baan mogelijk.
- Traploze hoogteverstelling van 720 – 1.150 mm.
- Minimale plaatsbehoefte bij ingeschoven toestand.
- Langlevige, glanzverzinkte uitvoering.
- Verrijdbaar, vast te zetten zwenkwielen voor een stabiele stand.
- Bochtrealisatie tot 180° mogelijk.
- Toepassingsgerichte draagrollen: kunststof (KU) of verzinkt staal (SV) Ø50 mm.
- Omvangrijk systeem toebehoor met eindaanslagen, verbindingstukken, en ophangingen voor bevestiging aan aanwezige transportmiddelen.
- Klantspecifieke specials, zoals etageuitvoeringen, en extra brede uitvoeringen.
- Meer als 30-jarig product know-how met continue kwaliteits-bewaking en doorontwikkeling.

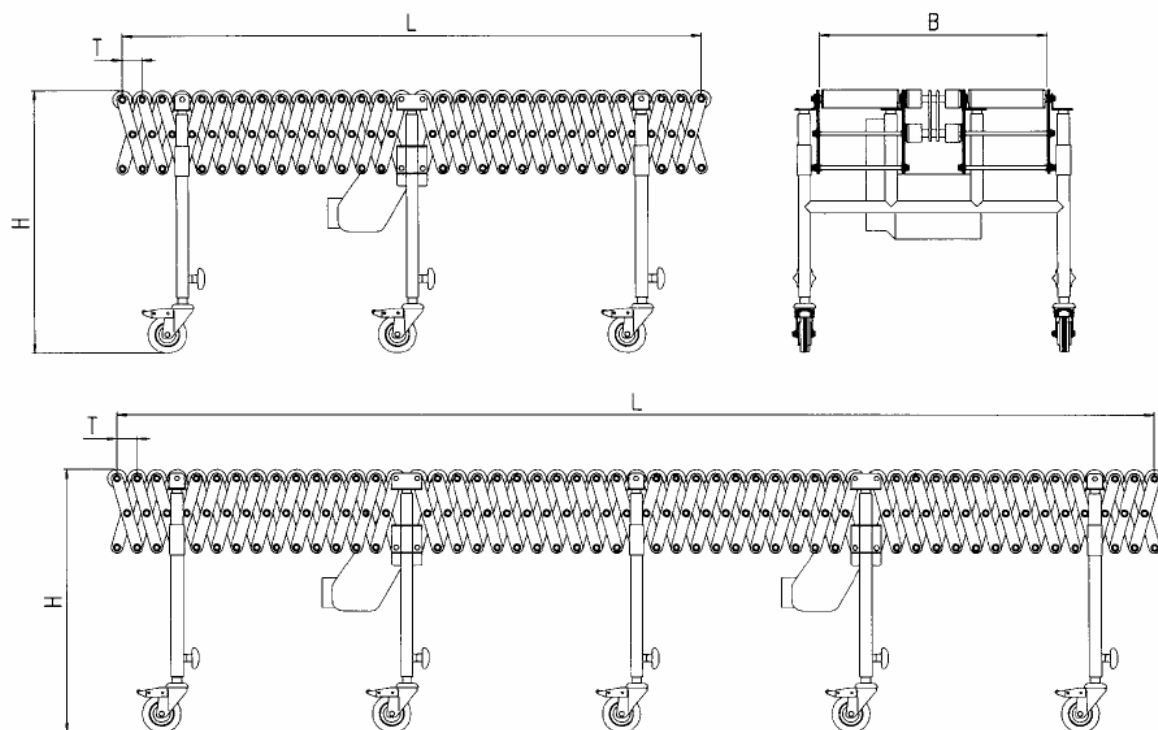

H: 720 – 1.150 mm  
Traploos instelbaar  
Andere hoogtes zijn ook mogelijk.

Best. Nr. 1300 ...	B [mm]	Aantal Assen	Rollen Per as	Aantal steunen	T min [mm]	T max [mm]	L min [mm]	L max [mm]	Draagkracht tussen 2 steunen [daN]	Snelheid [m/s]	Motor- vermogen [kW]
433 4KU	400	30	3	3	56	150	1800	4200	125	0,3	0,37
435 4KU		53		5			3100	7500			2 x 0,37
533 4KU	500	30	3	3	56	150	1800	4200	125	0,3	0,37
535 4KU		53		5			3100	7500			2 x 0,37
633 4KU	600	30	3	3	56	150	1800	4200	125	0,3	0,37
635 4KU		53		5			3100	7500			2 x 0,37

KU = kunststof rollen blauw; ook leverbaar: SV = stalen rollen verzinkt

Standaarduitvoering: zonder elektrische aansluiting naar de motor. Specials, elektrische extra's, en regelbare aandrijvingen op aanvraag.





Onze universele harmonica rollenbanen worden overal toegepast waar stukgoederen getransporteerd moeten worden en waar flexibiliteit van de transportbaan gewenst is.

Onze universele rondriem-aangedreven harmonica rollenbanen worden met verzinkt stalen rollen geleverd. De rollen worden door middel van rondriemen vanuit trommelmotoren aangedreven (24V/1,8A). De standaard snelheid bedraagt 0,3 m/s.

De banen zijn flexibel, in bochten te plaatsen en in hoogte verstelbaar. Daarbij volgt het stukgoed ook zonder zijgeleiding de gekozen baanverloop.

De aangedreven uitvoeringen kunnen met onze niet aangedreven harmonicabanen en niet aangedreven starre banen op eenvoudige wijze verbonden worden door middel van verbindingselementen of verbindingshaken.

Buiten de hier gepresenteerde standaardtypes, ontwikkelen en produceren wij in korte tijd klantspecifieke varianten: extra breed; afwijkende hoogte verstellingen; etage-uitvoeringen; etc.



Universele Harmonica Rollenbanen

- Baanbreedte 400, 500 en 600 mm.
- Uitgetrokken lengtes van ca. 8 meter met een enkele baan mogelijk.
- Traploze hoogteverstelling van 720 – 1.1.50 mm.
- Minimale plaatsbehoefte bij ingeschoven toestand.
- Langlevige, glanzverzinkte uitvoering.
- Verrijdbaar, vast te zetten zwenkwielen voor een stabiele stand.
- Bochtrealisatie tot 180° mogelijk.
- Toepassingsgerichte draagrollen: verzinkt staal (SV) Ø50 mm.
- Omvangrijk systeem toebehoren met eindaanslagen, verbindingstukken, en ophangingen voor bevestiging aan aanwezige transportmiddelen.
- Klantspecifieke specials, zoals etageuitvoeringen, en extra brede uitvoeringen.
- Meer als 30-jarig product know-how met continue kwaliteits-bewaking en doorontwikkeling.
- Compleet voorzien van elektrische aansluiting 1x230V 50Hz en omschakelaar voor reverseerbedrijf.

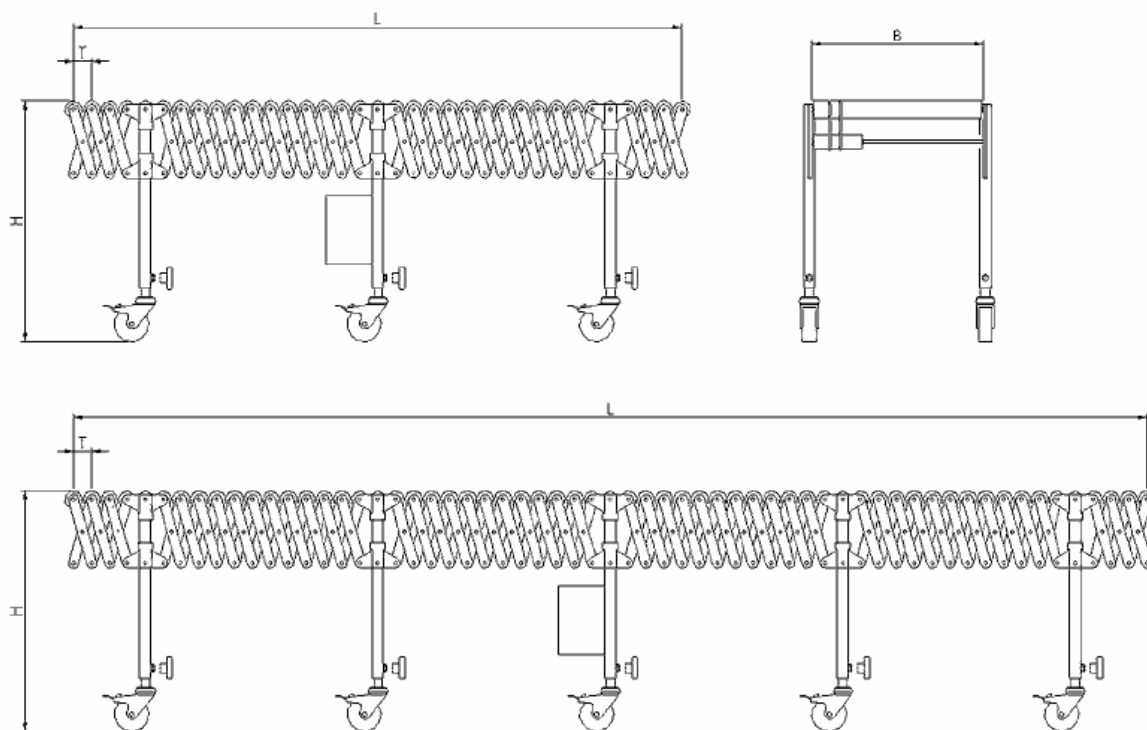

H: 720 – 1.150 mm  
 Traploos instelbaar  
 Andere hoogtes zijn ook mogelijk.

Best. Nr. 1350 ...	B [mm]	Rollen Per as	Aantal steunen	T min [mm]	T max [mm]	L min [mm]	L max [mm]	Draagkracht tussen 2 steunen (daN)	Snelheid [m/s]	Aansluit- waarden
413 SV	400	1	3	56	150	1900	4500	30	0,3	1x230V 50Hz
414 SV			4			2500	6300			
415 SV			5			3100	8000			
513 SV	500	1	3	56	150	1900	4500	30	0,3	1x230V 50Hz
514 SV			4			2500	6300			
515 SV			5			3100	8000			
613 SV	600	1	3	56	150	1900	4500	30	0,3	1x230V 50Hz
614 SV			4			2500	6300			
615 SV			5			3100	8000			



AWP universele harmonica's worden gebruikt op alle vlakken van het algemene vrachtvervoer, waar een mobiele transportweg nodig is. Een systeem dat in de loop van de decenia voortdurend is geoptimaliseerd en is aangepast aan de allernieuwste criteria voor interne logistiek.

Door een 24-volt accu-aandrijving biedt de 14000 Serie van AWP, een transportsysteem, dat onafhankelijk van stroomaansluitingen kan worden ingezet. Door energie sparende instrumenten en een intelligente controllerbesturing- wordt de gebruiksduur van de accu optimaal benut. De 14000 Serie heeft gegalvaniseerde staalrollen en een ronde riemaandrijving.

De aangedreven versies kunnen worden gecombineerd met niet-aangedreven AWP universele harmonica's en statische AWP rollen- en wieljesbanen, met bevestigbare verbindingselementen. of ophanghaken zijn aangesloten.

De speciale kwaliteitsnorm van dit product is gebaseerd op het ervaringspotentieel van veel verschillende toepassingen en de bekwaamheid van ons toegewijde personeel.

#### AWP Universele Harmonica's Accu-Aandrijving

- Bandbreedtes en lengtes tot en met 3-5 secties
- Lengtes tot 10 meter mogelijk
- Traploze hoogteinstelling van 720 -1150 mm
- Neemt ingeschoven zeer weinig plaats in gebruik
- Langlebige, glanzverzinkte Ausführung
- Beweegbare, vergrendelbare zwenkwielen voor een stabiele positie
- Flexibel verplaatsbaar
- Bochten tot 18° mogelijk
- Materiaal rollen: gegalvaniseerd staal, Ø 50 mm
- 24V accu-aandrijving met "Energy-Save"
- Te combineren met andere AWP producten
- Meer als 50 jaar product know-how met doorlopende kwaliteitscontrole