

**L'AMÉNAGEMENT D'ENTREPRISE D'A À Z ■**  
**LEAN, L'ERGONOMIE ET LA SÉCURITÉ ■**  
**TECHNOLOGIE DE VISSAGE ■**

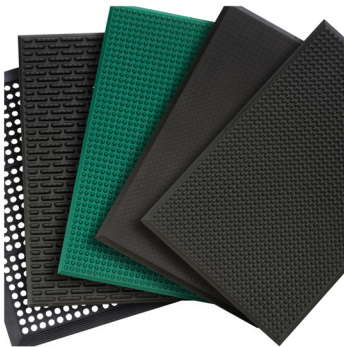



## GAMME DE PRODUITS



### L'AMÉNAGEMENT D'ENTREPRISE D'A À Z

L'aménagement industriel	4
Smart Led	24
Rayonnage et armoires	28
Panneaux perforés et crochets	37
Produits ESD	42
Clean Room	46
Bureaux	48
Chaises	54
Les systèmes d'élévation et de positionnement	56
Armoires vestiaires	60



### LEAN, L'ERGONOMIE ET LA SÉCURITÉ

Tapis ergonomiques	64
Systèmes de détection	70
Marquage au sol	72
Revêtement de sol (ESD)	78
Glissières de sécurité	84
Solutions antidérapants	92
Divers	96



### TECHNOLOGIE DE VISSAGE

Technologie de vissage	102
Automation	118
Moteurs pneumatiques	126
Outils pneumatiques	128
Clés dynamométriques	132



### INFORMATION SUPPLÉMENTAIRE

Information supplémentaire	138
----------------------------	-----



# A > L'AMÉNAGEMENT D'ENTREPRISE D'A À Z



1 &gt;



## L'AMÉNAGEMENT INDUSTRIEL P4

Les tables de travail ergonomiques et les accessoires d'AWP vous offrent une souplesse d'emploi sans faille.

2 &gt;



## SMART LED P24

Laissez votre atelier briller avec notre éclairage d'atelier lumineux et économe en énergie, afin que vous puissiez terminer chaque travail à la perfection.

3 &gt;



## RAYONNAGE ET ARMOIRES P28

Un environnement de travail bien organisé est plus efficace et, par conséquent, la productivité augmente.

4 &gt;

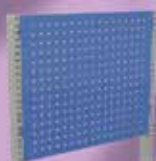

## PANNEAUX PERFORÉS ET CROCHETS P37

Les panneaux perforés sont indispensables à une bonne organisation.

5 &gt;



## PRODUITS ESD P42

Prenez en charge votre sécurité et créez un EPA : une zone protégée contre les décharges électrostatiques.

6 &gt;



## CLEAN ROOM P46

Pour certaines entreprises, des exigences d'hygiène strictes sont imposées sur le lieu de travail.

7 &gt;



## BUREAUX P48

Meubles pour un environnement de travail agréable et ergonomique.

8 &gt;



## CHAISES P54

Le choix d'une bonne chaise est essentiel pour éviter des problèmes de santé.

9 &gt;



## LES SYSTÈMES D'ÉLÉVATION ET DE POSITIONNEMENT P56

Des systèmes qui facilitent vos activités. Ils contribuent à améliorer l'ergonomie et participent ainsi à la prévention santé.

10 &gt;



## ARMOIRES VESTIAIRES P60

Vestiaires portes en L, vestiaires chauffant, vestiaires pour ordinateurs portables et gsm, armoires de pompiers, vestiaires de bureau...



## TABLES DE TRAVAIL

Les tables de travail d'AWP avec accessoires assortis vous procurent une commodité parfaite. AWP vous propose trois types de tables de travail : Basic, Concept, Heavy.

### Tables de travail Basic

Vous pouvez assembler votre environnement de travail en trois étapes simples :

- 1) Choisissez l'ossature de la table
- 2) Choisissez un plateau adapté à l'ossature (ESD)
- 3) Ajoutez des accessoires

L'ossature tubulaire Basic est parfaite pour une utilisation moins intensive, lorsqu'un espace de travail plus important est requis. La hauteur des tables de travail est réglable (**manivelle** optionnelle), ce qui permet d'utiliser ces tables en position assise ou debout. Il y a beaucoup de possibilités pour adapter la table de travail aux besoins de l'utilisateur. Toutes les tables Basic ont une couche ESD.



100 kg



300 kg



Les tables Basic peuvent être montées sur roulettes.





## Tables de travail Concept

Les tables de travail Concept sont destinées à l'industrie électronique où l'ergonomie constitue une condition essentielle. Les possibilités de réglage sont nombreuses. Tous les composants s'intègrent parfaitement ensembles et chaque détail a son utilité. Les tables de travail sont généralement utilisées pour des travaux de montage, de contrôle de qualité et de réparation. Concept existe également en version réglée par manivelle et en version motorisée. Toutes les tables ont une couche ESD.



**Hauteur fixe**  
(adaptable avec  
Clé Allen)

1



**Manivelle**

2

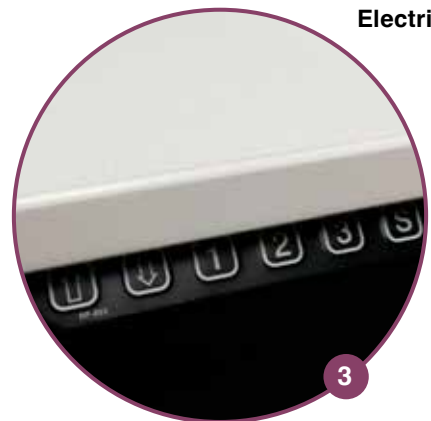

**Electrique**

3



Les tables Basic peuvent être montées sur roulettes.

» **A combiner avec un tapis ergonomique. Voir la page. 88**

### ACCESSOIRES UTILES

Un poste de travail bien conçu et suffisamment équipé facilite le travail, augmente le rendement, améliore l'ergonomie et permet de garder les outils bien en place.

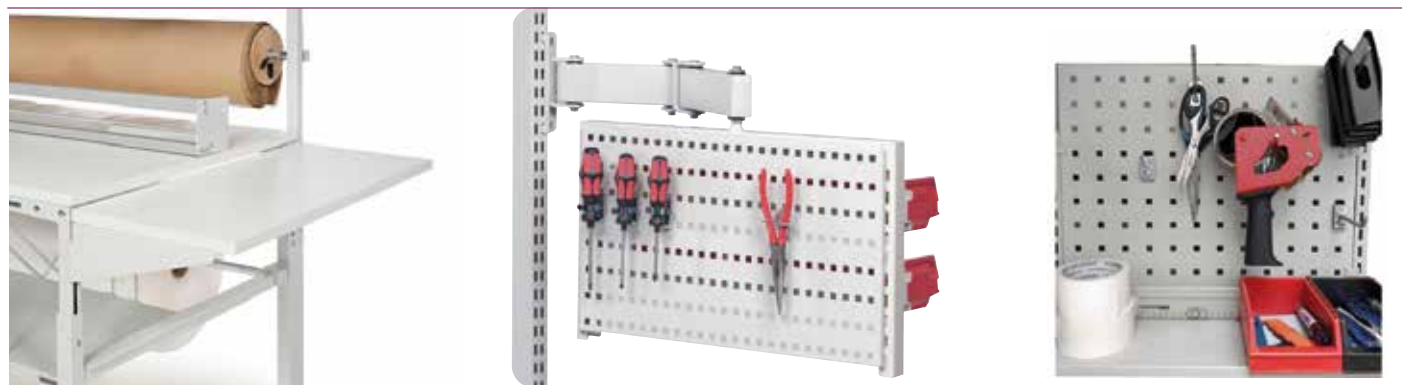





## DESSERTES

Préférez-vous d'utiliser plus efficacement l'espace ? Créez plus de liberté avec des dessertes ci-dessous. AWP configure les dessertes à votre souhait. Appelez-nous au +32 (0)9 232 06 78 ou envoyez un e-mail à info@awp.be

### LIGHT



150 kg



Storage trolley 3x30 kg



Ergo trolley 150 kg



Worktop trolley 150 kg



Basic trolley

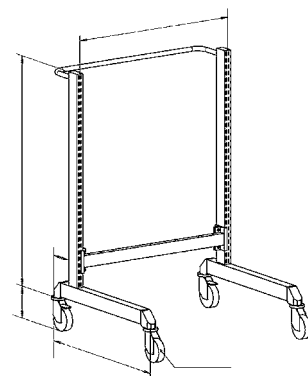

### CHARIOTS DE TABLE



300 kg

### DESSERTES D'EMBALLAGE



300 kg



300 kg



150 kg



300 kg

## CHARIOTS A TABLE

### Avec 3 surfaces de chargement

- Poussoir horizontal
- Surface de chargement 850 x 500 mm
- Capacité de charge jusqu'à 1200 kg



### Avec 2 surfaces de chargement

- Poussoir horizontal
- Surface de chargement 1000 x 600 mm
- Capacité de charge jusqu'à 1200 kg



### Avec 3 surfaces de chargement en acier inoxydable

- Avec poussoir
- 1000 x 700 mm
- Capacité de charge 600 kg



## CHARIOTS A PLATEAUX HAUTS AVEC PAROIS

- Avec parois grillagées ou parois pleines
- Avec ou sans portes
- 2 ou 3 parois
- Avec poignée de poussée rabattable
- Capacité de charge des étagères : 80 kg
- Sûr : chaque chariot est équipé de série d'un système Easy Stop et de protège-pieds.
- Système de bricolage multifonctionnel : nombreuses options de variation et montage facile



## CHARIOTS A PLATEAUX HAUTS



### Avec 3 à 5 étagères

- Avec étagère plate ou étagère avec rebords
- Capacité de charge des étagères : 80 kg
- Sûr : chaque chariot est équipé de série d'un système Easy Stop et de protège-pieds.
- Système de bricolage multifonctionnel : nombreuses options de variation et montage facile.

## CHARIOT A ARMOIRE



### Avec 2 surfaces de chargement

- Avec poussoir
- Surfaces de chargement 1050 x 680 mm
- Capacité de charge 600 kg



## ÉLÉVATEUR À CISEAUX



- Capacité de charge 1000 kg (répartie de manière égale)
- Propre poids 118 kg
- Également disponible en version électrique (électrique 169 kg)

## CHARIOTS DE LEVAGE



- Avec prise à fourche pour transport (300 mm de largeur)
- Capacité de charge 150 kg
- Largeur entre 300 mm et 500 mm sur demande
- Haute de levage max. 1200 mm

## GRILLE DE TRAVAIL MODULAIRE AVEC CONVOYEUR À ROULETTES

La grille de travail est le « modèle d'entrée de gamme » parmi nos systèmes ergonomiques de poste de travail.

Grâce à une disposition en grille structurée, l'établi peut être ajusté individuellement à la hauteur souhaitée et convient donc aussi bien aux activités assises que debout.

Ce système est idéal pour un flux de production fluide, notamment grâce au couplage avec des convoyeurs à rouleaux et petits rouleaux. Grâce à la remarquable flexibilité de forme, des modules supplémentaires peuvent être ajoutés à tout moment aux établis de base. Les postes de travail double face ne posent également aucun problème. Avec une capacité de charge de 300 kg avec une charge uniforme, il est idéal pour le montage de petites et moyennes pièces.

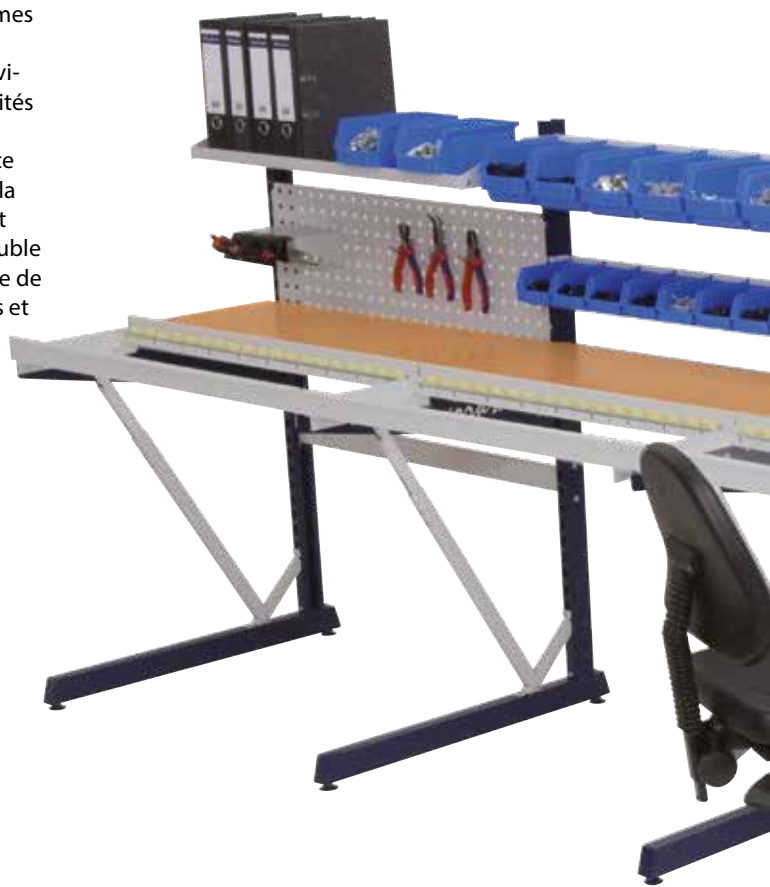
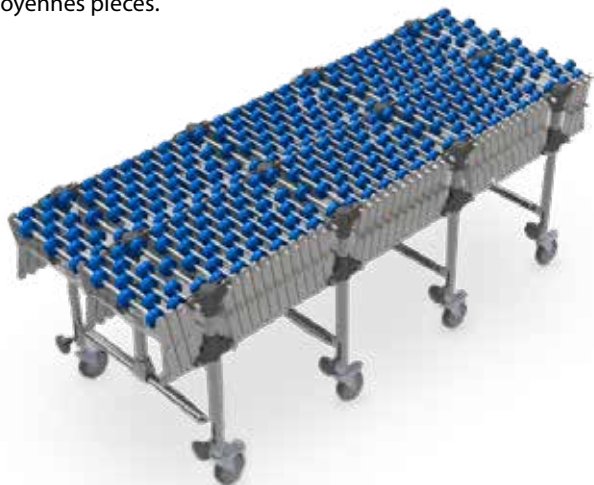

## FIFO-système

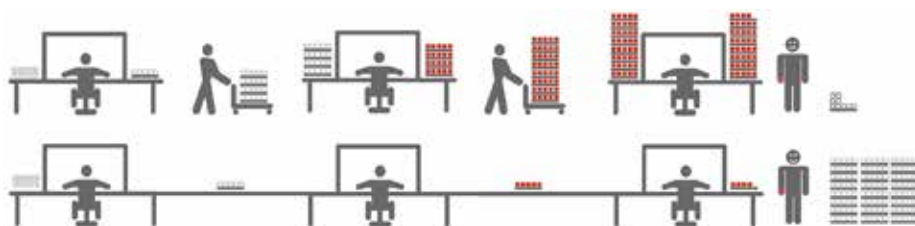



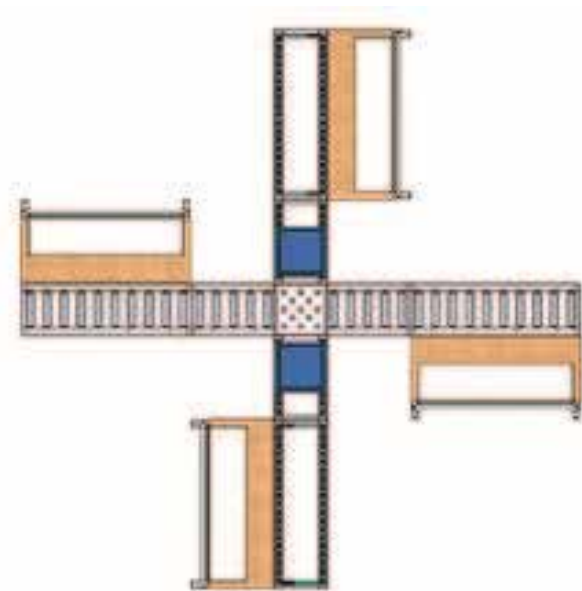

## TABLES DE CONDITIONNEMENT

» Possible de transformer nos tables Basic et Concept à une table de conditionnement. Lean et ergonomique!









1>

# L'AMÉNAGEMENT INDUSTRIEL TABLES DE CONDITIONNEMENT







AMENAGEMENT D'ENTREPRISE DE A À Z



**PROJETS**

Ci-dessous quelques photos de nos projets.  
Nous réalisons des projets adaptés à vos désirs.

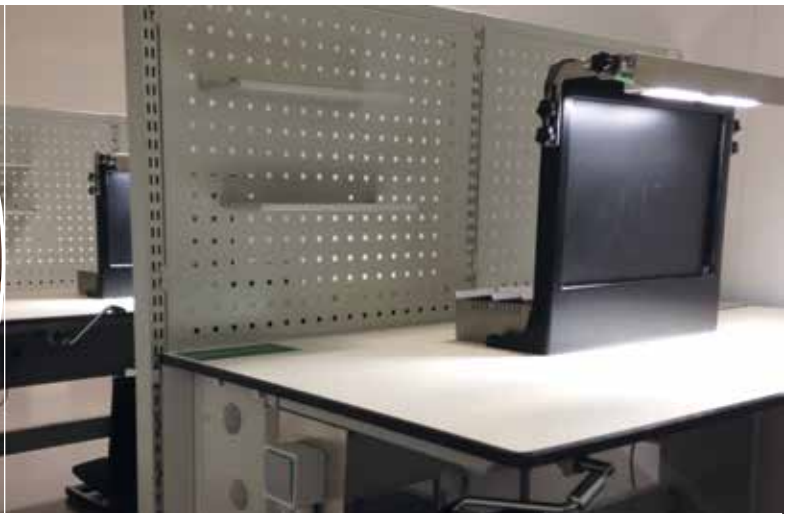

AMENAGEMENT D'ENTREPRISE DE A À Z



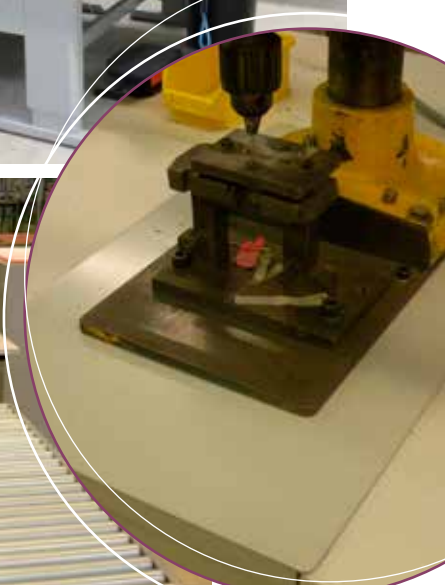







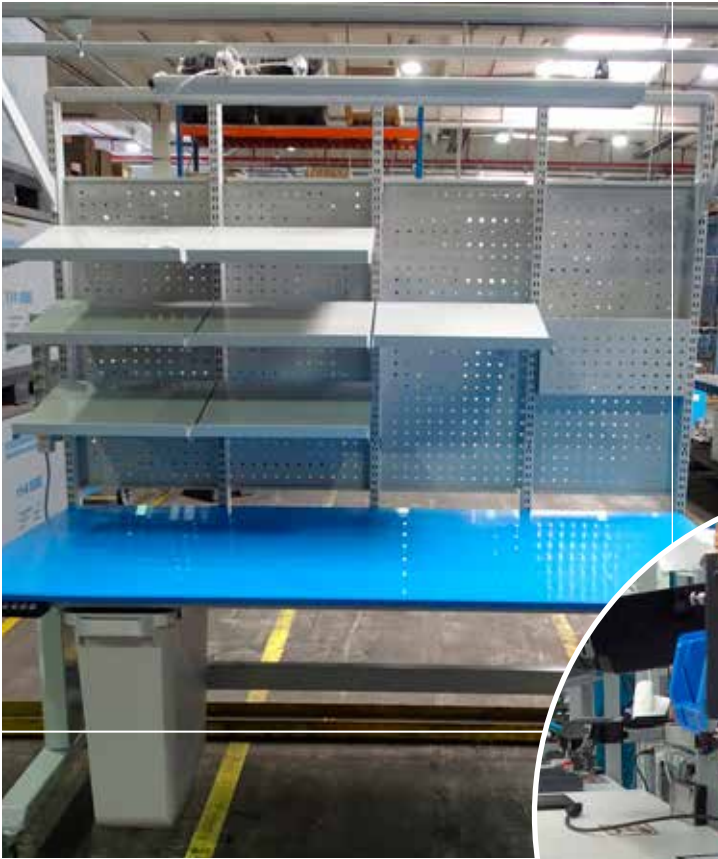





» AVANT



» APRÈS





### TABLES DE TRAVAIL HEAVY

La table de travail est indispensable à un environnement de travail.  
Cette table de bonne qualité est parfaite pour l'industrie lourde.  
Jusqu'à 10 ans de garantie.

#### ETABLI MODULAIRE JUSQU'À 1500KG

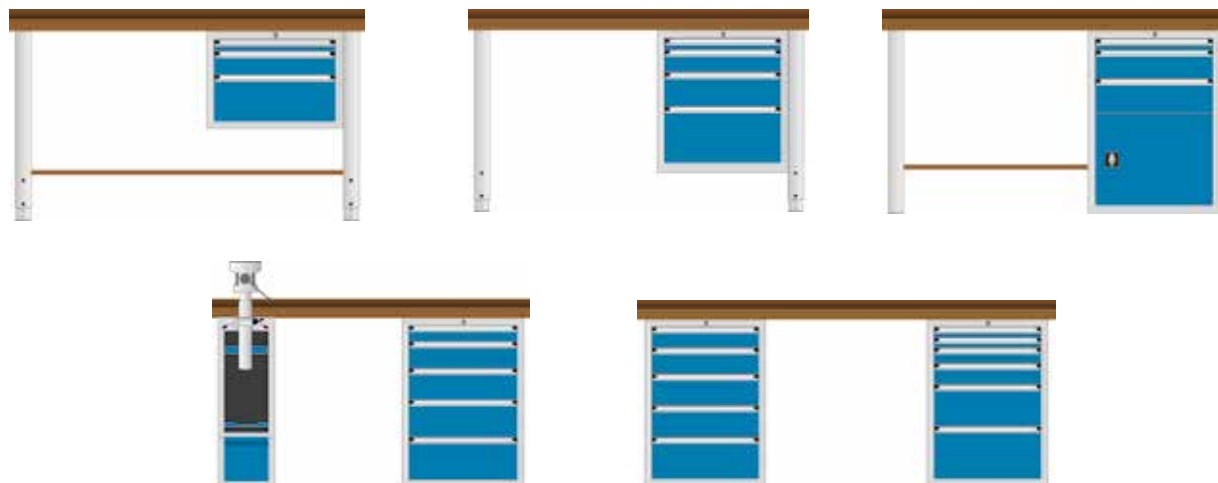

#### ETABLI À SYSTÈME JUSQU'À 3500KG

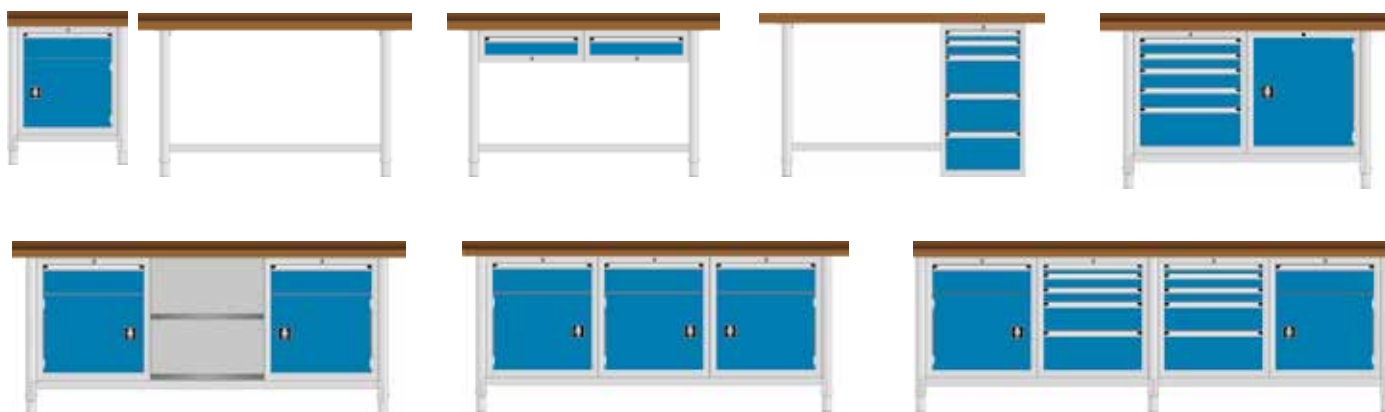

#### ETABLI SUR ROULETTES JUSQU'À 750KG





### ETABLI LÉGER JUSQU'À 900KG



### ETABLI LOURD JUSQU'À 1600KG



### ETABLI LEAN JUSQU'À 750KG



### ETABLI EN GROUPE JUSQU'À 1500KG



» Possible d'ajouter des montants verticaux

# NOUS ÉCLAIRONS LE TRAVAIL

JETEZ UN ŒIL À NOS LAMPES

## UNIVERSAL



### Universal Basic

- Écran à micro-plasma
- Éclairage uniforme
- Convient aux surfaces réfléchissantes

### Universal Power

- Optique à 3 rangées de LED
- Éclairage de forte intensité
- Haute efficacité énergétique

## PREMIUM



### Premium Basic

- Écran à micro-plasma
- Éclairage uniforme
- Convient aux surfaces réfléchissantes

### Premium Eco-line

- Grille parabolique
- Éclairage de forte intensité
- Réglable avec un bouton-poussoir

## BASIC MICRO

TYPE	DIMENSIONS (L x B x H)	PUISSANCE (W)	LUMMEN (lm)	LUX (lx)
600	582x70x80	19,9	1911	825
900	868x70x80	28,9	2867	1172
1200	1154x70x80	37,8	3822	1456
1500	1440x70x80	46,8	4778	1680

## BASIC 60°

TYPE	DIMENSIONS (L x B x H)	PUISSANCE (W)	LUMMEN (lm)	LUX (lx)
600	582x70x80	11,8	1620	1184
900	868x70x80	16,7	2427	1651
1200	1154x70x80	21,6	3239	1979
1500	1440x70x80	26,5	4047	2173

## PREMIUM MICRO

TYPE	DIMENSIONS (L x B x H)	PUISSANCE (W)	LUMMEN (lm)	LUX (lx)
600	631x135x57	19	1850	832
900	899x135x57	28,5	2774	1248
1200	1186x135x57	36,5	3699	1443

## PREMIUM 60°

TYPE	DIMENSIONS (L x B x H)	PUISSANCE (W)	LUMMEN (lm)	LUX (lx)
600	631x135x57	19	1674	753
900	899x135x57	28,5	2511	1130
1200	1186x135x57	36,5	3348	1306

## INTELLIGENT LED



### Premium sense DIM

- Capteur de luminosité et de mouvement intégré
- Contrôle de la luminosité et mise en marche/arrêt
- Programmeerbaar via drukknop

### Premium sense remote DIM

- Capteur de luminosité et de mouvement intégré
- Contrôle de la luminosité et mise en marche/arrêt
- Programmeerbaar via drukknop

## PREMIUM LED, TUNABLE WHITE AND DIMMABLE



### Premium TW DIM

- Couleur de la lumière et variation réglables avec un bouton-poussoir
- Réglage des couleurs de lumière entre 2700 K et 6500 K

### Premium TW App connect DIM

- Réglage de la luminosité via un variateur tactile
- Alternance de couleurs de lumière de 6500 K et 4000 K
- Enregistrez jusqu'à 64 scènes lumineuses
- Scénarios d'éclairage programmables/réutilisables

## LED VOYANT LUMINEUX VDA 16



### LED voyant lumineux

- Réglage de la luminosité via un variateur tactile
- Réglage des couleurs de lumière-entre 2700 K et 6500 K
- Rendu des couleurs > RA90
- Lumineuse moyenne > 2300 lux



### LED voyant lumineux cross-linkable

- Réglage de la luminosité via un variateur tactile
- Alternance de couleurs de lumière de 6500 K en 4000 K
- Enregistrez jusqu'à 64 scènes lumineuses
- Scénarios d'éclairage programmables/réutilisables

## LED VOYANT LUMINEUX

TYPE	DIMENSIONS (L x B x H)	PUISSANCE (W)	LUMMEN (lm)	LUX (lx)
600	582x210x80	74	6586	2386
900	868x210x80	110	9879	3448





#### RAYONNAGE ET ARMOIRES

Un matériel bien rangé vous offre un environnement de travail propre et efficace.

Ci-après, vous trouverez quelques exemples de l'assortiment d'AWP. Différentes couleurs et mesures sont possibles.





**PROPRE ET RANGE**

Combinez les étagères avec des panneaux perforés et des armoires et obtenez un lieu de travail organisé.

» **BEST BUY**

**RAYONNAGE A DOUBLE FACE**

**Charge de système de rayonnage jusqu'à 150 kg**

P: de 2x 300 à 2x 1000 mm

L: 750 / 1000 / 1300 mm

H: de 1800 à 7500 mm

**RAYONNAGE A CASE LARGE**

**Charge de niveau jusqu'à 776 kg**

P: 469 / 621 / 773 / 926 mm

L: 1536 / 1841 / 2146 / 2450 mm

H: 1981 / 2438 / 3048 mm

**FLOWRACK A SIMPLE ET DOUBLE FACE**

**Charge de système de rayonnage jusqu'à 330 kg**

P: 500 / 600 / 800 mm

L: 1000 / 1300 mm

H: 2000 mm

**SYSTEME DE RAYONNAGE COMBINE**

**Charge de système de rayonnage jusqu'à 150 kg**

P: 500 mm

L: 1000 mm

H: 2000 mm





### RAYONNAGE A CASE LARGE

**Charge de niveau jusqu'à 500 kg**

P: 500 / 600 / 800 / 1000 mm  
L: 1500 / 2000 / 2250 / 2500 mm  
H: 2000 / 2500 / 3000 mm



### RAYONNAGE EN PORTE-A-AUX

**Capacité de charge par bras 360 kg / 445 kg / 530 kg**

P: 400 / 500 / 600 / 800 mm  
L: 750 / 1000 / 1300 mm  
H: 2000 / 2500 / 3000 / 3500 mm (autres hauteurs sur demande)



### ETAGERE DE BUREAU

**Charge de rayonnage 85 / 150 kg**

P: 300 / 600 mm  
L: 750 / 1000 / 1300 mm  
H: 1800 / 2000 / 2300 mm



### ETAGERE D'ARCHIVE

**Capacité de charge 45 / 90 kg par rail**

P: 350 mm  
L: 1000 mm  
H: 1800 / 2000 / 2300 mm



### RAYONNAGE DE CHAMP

**Charge verticale max. 1135 kg par champ**

P: 700 mm  
L: 1825 / 2700 mm  
H: 3000 mm



### RAYONNAGE A PALETTES POUR ROULEAUX DE CABLE

**Poids de tambour jusqu'à 500 kg**

P: 700 mm  
Largeur de case:  
870 / 1170 / 1370 mm  
H: 2000 / 2500 / 3000 mm



» **Stockage de 400 inserts SK30 max. ou de 300 pièces max. avec inserts SK40**

- ✓ Pliage à 90°, 180°, 270°, 360°
- ✓ Charge complète 1,5t
- ✓ Le support CNC peut être ajusté individuellement

- ✓ Volet roulant à commande électrique
- ✓ Gain de place
- ✓ Les outils peuvent toujours être utilisés rapidement

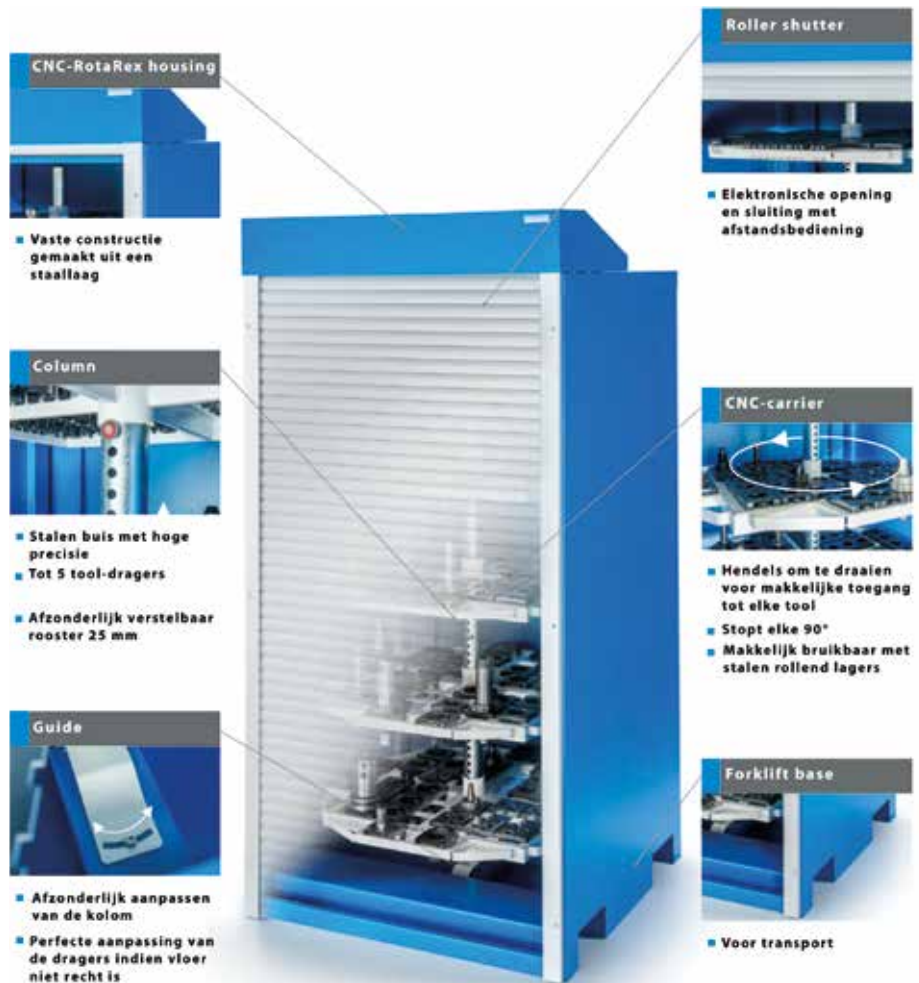

## CNC-ROTAREX

Le stockage organisé et sûr des outils à commande numérique est essentiel lorsque vous recherchez la précision. Avec les systèmes de stockage et de transport à commande numérique, tous les outils nécessaires sont à votre portée.





## ARMOIRES

AWP propose une large gamme d'armoires, disponibles en plusieurs couleurs et différents modèles. (16 couleurs standards, possibilité de les combiner) AWP offre deux types d'armoires : des modèles à capacité large et des modèles à capacité plus petite. En outre, les armoires sont disponibles en plusieurs hauteurs. Différentes combinaisons sont également possibles. Il y a une garantie jusqu'à 10 ans. Vous trouverez quelques exemples dans notre catalogue.

**Si vous êtes intéressés**, n'hésitez pas à envoyer un mail à [info@awp.be](mailto:info@awp.be), où un technicien vous apportera aide et conseil.



**L 565 X P 728**

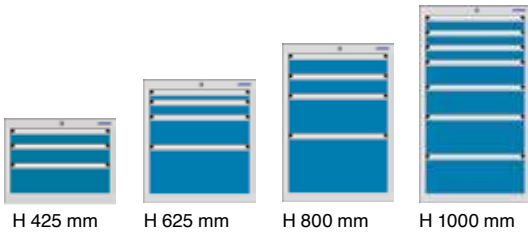

**L 990 X P 806**

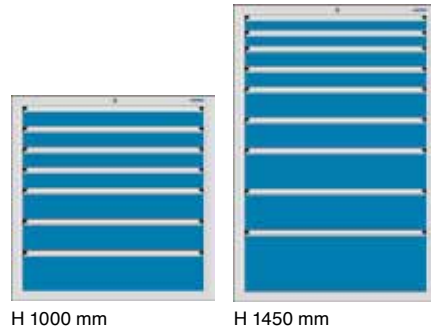

**L 718 X P 728**

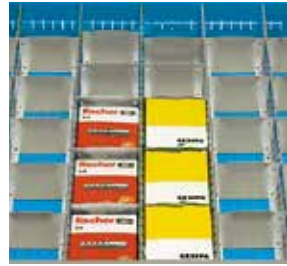
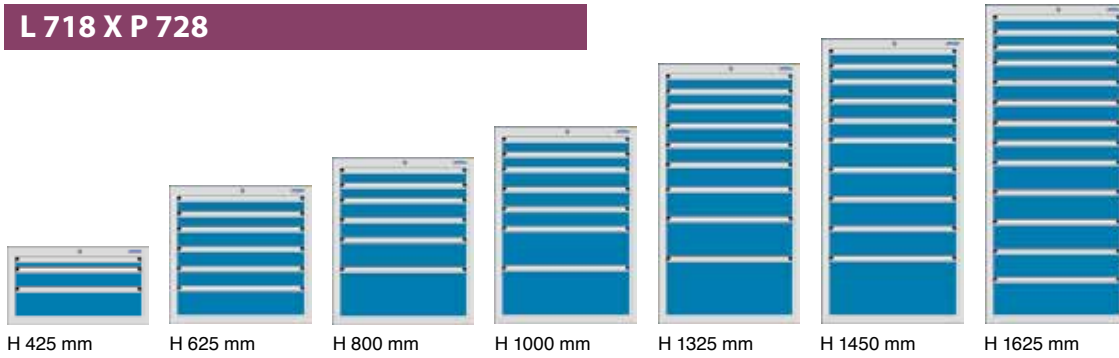

**B 576 X P 610**

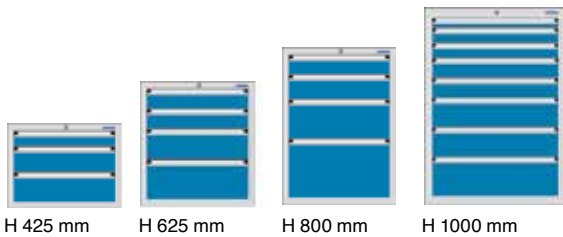

**B 1196 X P 728**

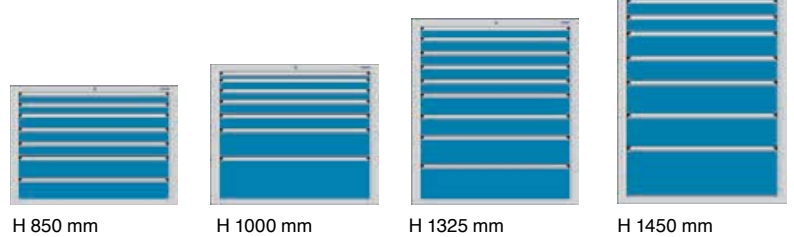

**L 1024 X P 728**

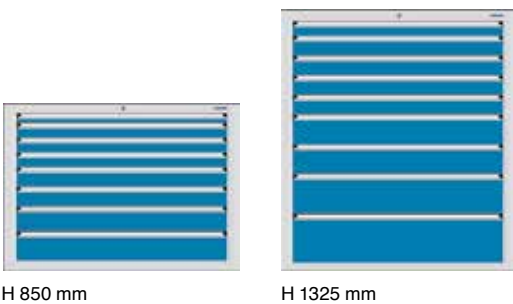

**B 1434 X D 728**

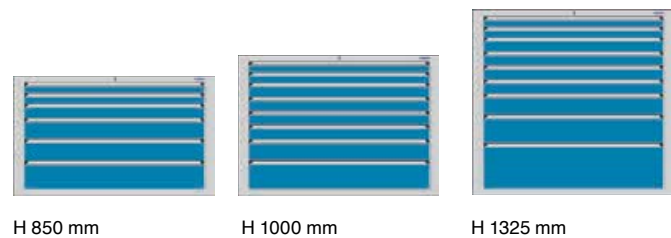

**L 440 X P 610**

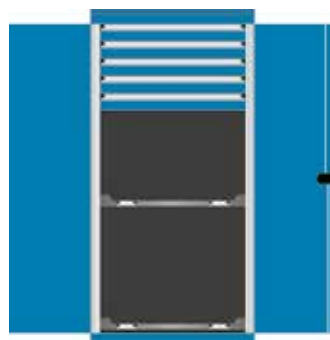
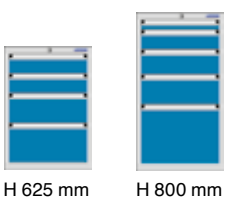



## LE MODULE TOOL-SERVER

Le Module Tool-Server- vous permet de profiter d'un espace de travail plus efficace et ordonné. Trouver ses outils n'a jamais été aussi facile. Vous indiquez ce que vous recherchez sur l'écran tactile. Combinez jusqu'à 100 modules les uns avec les autres. Le TMS vous offre également un aperçu de la durée et de la fréquence d'utilisation de quels outils. Le PC industriel, qui vous aide dans ce processus, est protégé contre la poussière et ne nécessite pas de ventilateur, de sorte qu'il peut être utilisé dans presque toutes les pièces.



Chaque tiroir peut être ouvert via le logiciel. Les tiroirs peuvent être disposés en fonction de votre secteur, par exemple des outils de mesure, des outils de montage ou des outils très longs.

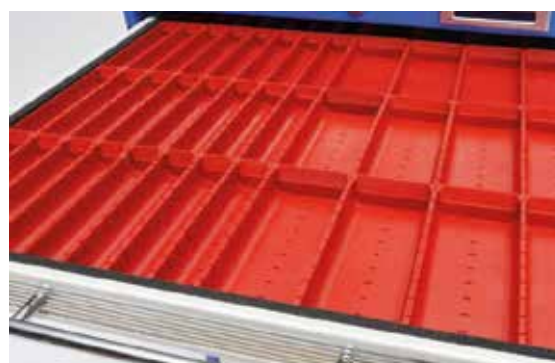

Des espaces de rangement pour les petites boîtes de rangement peuvent être fournis dans les tiroirs. Cela permet de stocker économiquement une très grande quantité d'outils.

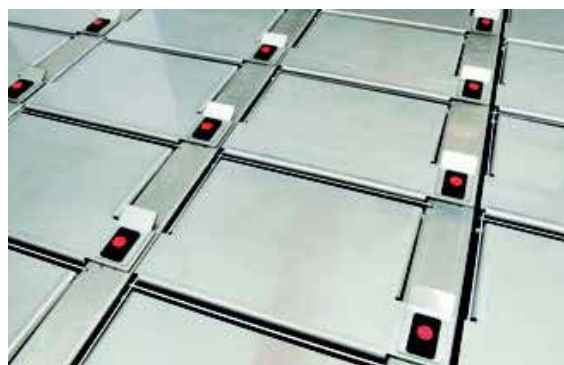

Chaque tiroir peut également être divisé en 'cellules de haute sécurité'. Le même principe s'applique ici comme pour les tiroirs normaux. Vous pouvez facilement les ouvrir avec le code correct.



Chaque tiroir a un petit écran LCD lisible. Si le code de sécurité ne fonctionne pas, une clé peut toujours être utilisée en cas d'urgence.

**L 150 X P 600**

H: 50/100/150/200 mm

**L 300 X P 600**

H: 50/100/150/200 mm

**L 450 X P 600**

H: 50/100/150/200 mm

**L 600 X P 600**

H: 50/100/150/200 mm



Scanneur de code à barres



Lecteur de carte



Imprimante d'étiquettes

**OU COMBINEZ DIFFERENTES TAILLES****AUTOMATE**

Pour tous les petits matériaux





**ARMOIRES**

- Produits Chimiques
- Armoires EX/EN
- Stockage des batteries

Max. 1500 kg



Max. 1500 kg



Max. 1500 kg



Max. 480 kg



Max. 480 kg



**PRODUITS CHIMIQUE**



**ARMOIRES EX / EN**



**STOCKAGE DES BATTERIES**



## SYSTÈMES DE CLOISONS GRILLAGÉES





MEZZANINE



Une mezzanine avec une capacité de charge de 1000 kg/m<sup>2</sup> optimise l'efficacité de l'espace dans les entrepôts et les usines. Cette solution offre un espace de travail ou de stockage supplémentaire au-dessus des niveaux de sol existants et peut supporter des charges lourdes sans problème. De plus, la mezzanine peut également être utilisée comme espace de bureau, comme illustré ici.



**PAROIS ET PANNEAUX ARRIÈRE PERFORÉS ET CROCHETS**

Les parois et panneaux arrière perforés sont indispensables à une bonne organisation.

Les panneaux arrière sont fixés aux montants verticaux. AWP fournit des panneaux perforés et non-perforés. Les parois perforées se fixent directement au mur. Disponibles en différentes couleurs.



■ DISPONIBLE EN DIFFÉRENTES TAILLES ET COULEURS

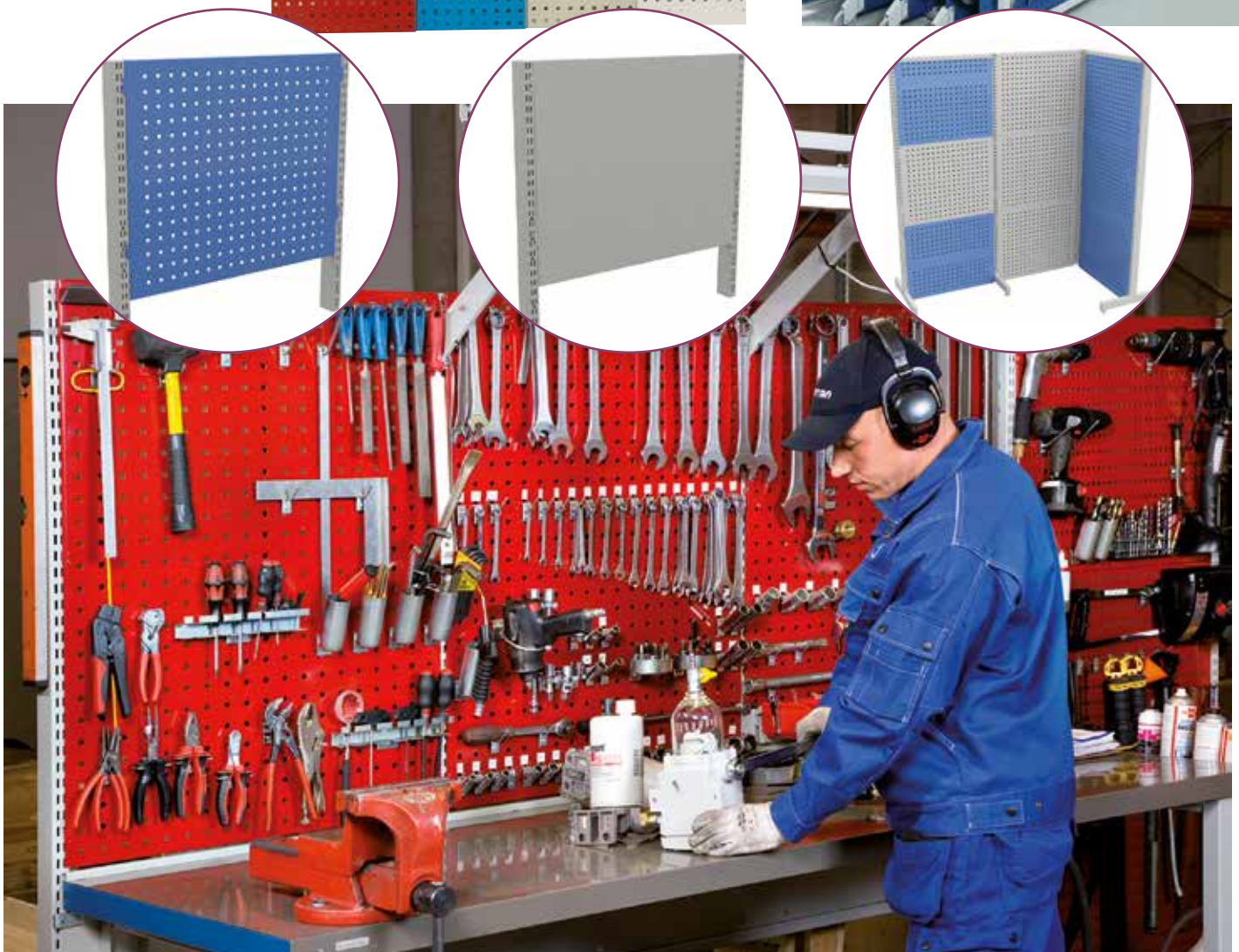
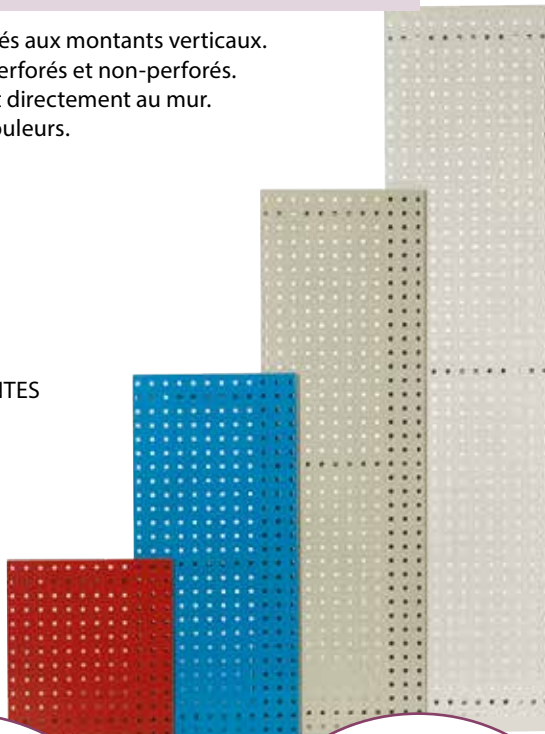

AMENAGEMENT D'ENTREPRISE DE A À Z



## PANNEAUX PERFORES ET CROCHETS



R1

### CROCHET R1

Nom	L	Ø	Poids max (kg)
Crochet R1	30	3	10
Crochet R1	50	4	10
Crochet R1	50	6	10
Crochet R1	80	6	10
Crochet R1	100	4	8
Crochet R1	100	6	10
Crochet R1	150	4	4
Crochet R1	150	6	10
Crochet R1	200	4	2
Crochet R1	200	6	6
Crochet R1	300	6	3

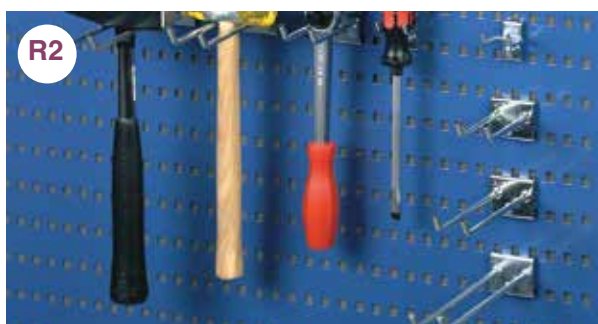

R2

### CROCHET R2

Nom	L	Ø	A	Poids max (kg)
Crochet R2	33	3	17	10
Crochet R2	43	4	25	10
Crochet R2	43	4	40	10
Crochet R2	100	6	25	10
Crochet R2	150	4	16,5	6
Crochet R2	150	6	25	10
Crochet R2	200	6	25	10



R3

### CROCHET R3

Nom	L	Ø	Poids max (kg)
Crochet R3	10	6	10
Crochet R3	50	6	10



R10

### CROCHET R10

Nom	L	Ø	Poids max (kg)
Crochet R10	28	9	10
Crochet R10	330	17	10



R13

### CROCHET R13

Nom	L	Ø	Poids max (kg)
Crochet R13	157	3	1



R16



R19

### CROCHET R16

Nom	L	Poids max (kg)
Crochet R16	20	10
Crochet R16	46	10

### CROCHET R19

Nom	Ø	Poids max (kg)
Crochet R19	13	5
Crochet R19	19	
Crochet R19	22	

L = Longueur totale crochet mm    A = Espace libre mm



R21



R24



R26



P



R29



R30



R33

### CROCHET R21

Nom	L	Ø	Poids max (kg)
Crochet R21	220	12	5

### CROCHET R24

Nom	L	Ø	Poids max (kg)
Crochet R24	65	17	5
Crochet R24	80	26	
Crochet R24	100	42	

### CROCHET R26

Nom	L	Ø	Poids max (kg)
Crochet R26	160	10	5

### PAPIERROLHOUDER

Nom	L
Papierrolhouder	300

### CROCHET R29

Nom	L	Poids max (kg)
Crochet R29	40	5
Crochet R29	60	5
Crochet R29	80	10

### CROCHET R30

Nom	L	Ø	Poids max (kg)
Crochet R30	35	4	10
Crochet R30	85	6	10

### CROCHET R30

Nom	H	Ø	Poids max (kg)
Crochet R33	30	90	5

L = Longueur totale crochet mm

A = Espace libre mm



## PANNEAUX PERFORES ET CROCHETS



R35



R37



R41

R42



R43



R46

## CROCHET R35

Nom	L	A	Poids max (kg)
Crochet R35	17	35	5
Crochet R35	17	55	5

## CROCHET R37

Nom	Ø	Poids max (kg)
Crochet R37	40	10
Crochet R37	60	10
Crochet R37	80	10

## CROCHET R41

Nom	L	Poids max (kg)
Crochet R41	556	5

## CROCHET R42

Nom	L	Poids max (kg)
Crochet R42	238	5

## CROCHET R43

Nom	L	Poids max (kg)
Crochet R43	238	5

## CROCHET R46

Nom	L	Poids max (kg)
Crochet R46	112	5
Crochet R46	634	5

L = Longueur totale crochet mm

H = Hauteur totale crochet mm

A = Espace libre mm



### CROCHET R47

Nom	W x D	Poids max (kg)
Crochet R47	350 x 120	4



### CROCHET R48

Nom	LxPxH
Crochet R48	235x200x370

### SUPPORT D'ÉCRAN PIVOTABLE



Nom	Diamètre
Crochet 7318	ø 40mm

### DRAAIBARE SCHERMSTEUN



Naam	LxPxH
Crochet 4522	125x75x125mm
A fixer au support d'écran plat	

### CROCHET FLESSENHOUDER



Nom	Diamètre
Crochet 87432	ø 52mm
Crochet 90043	ø 90mm, 76mm Longueur
Crochet 87369	ø 70mm, 100mm Longueur
Crochet 87370	ø 70mm, 300mm Longueur

### SUPPORT DE SAC POUBELLE



Nom	Taille
Crochet 7426	Au-dessus : 305x130x350mm
	En-dessous : 300x120x305mm
	ø250mm

### SUPPORT DE BROCHURE



Nom	LxH
Crochet 7433	150x230mm
Crochet 7395	220x330mm
Crochet 7434	440x330mm

### POUR POMPES AVEC MODÈLES DE



### VASTE ASSORTIMENT DE CROCHETS POUR TOUTES LES APPLICATIONS



L = Longueur totale crochet mm



## ESD, C'EST QUOI?

### ESD – Electro Static Discharge

Les décharges électrostatiques causent beaucoup de problèmes dans différents secteurs. Dans les espaces de production où on assemble ou répare, l'équipement est souvent sensible à l'électricité statique. Même dans les secteurs alimentaires et de santé il y a des problèmes avec l'ESD. Pour travailler en toute sécurité, vous devez créer un EPA, une zone protégée contre les décharges électrostatiques. Une partie très importante de l'EPA est un sol ESD. 40 à 50% des fautes électriques pendant la production, sont dû à l'oubli de créer un EPA.



## GAMME ESD

AWP fournit tout dans le domaine de l'ESD. Ci-dessous vous trouvez une sélection de notre gamme. Cherchez-vous quelque chose d'autre ? Appelez-nous au +32 (0)9 232 06 78 ou envoyez un e-mail à [info@awp.be](mailto:info@awp.be) !

## CHAUSSURES DE SÉCURITÉ ESD

Il y en a pour tous les goûts, pour les hommes et les dames. Une excellente qualité, mais très abordable.



## TESTEURS ESD

Mesurez la conductivité antistatique de votre environnement avec ces testeurs pratiques.



## SANGLES DE POIGNET ET DE TALON ESD

Peut-être en textile ou en métal, également toujours en matériau anti-allergique. Équipé d'un cordon spiralé pratique et facile à attacher grâce à une pince crocodile.



## MATÉRIEL DE MISE À LA TERRE ESD

Toutes sortes d'accessoires pour rendre votre environnement de travail ESD plus sûr.





## VÊTEMENTS ESD

Avec AWP, vous êtes à l'épreuve des décharges électrostatiques de la tête aux pieds. Après avoir adapté votre espace de travail à une zone ESD, il est également important que les personnes évitent l'électricité statique. Vous trouverez chez nous des chaussures ESD, des vestes, des t-shirts, des pulls, des gants,...



## CHAISES ESD

Les chaises spécialement conçues pour être utilisées dans les zones de sécurité ESD garantissent qu'il y a toujours un point de contact au sol pour la conductivité électrostatiques.



## TABLES ESD

Une solution complète pour votre espace de travail ESD ? Nos tables sont également disponibles avec cette option.



## OUTILS ESD

Les outils ESD sont là pour sécuriser votre production ESD.



## TAPIS DE TABLE ESD

Vous souhaitez sécuriser un plan de travail existant ? Avec ces tapis de table, nous pouvons améliorer n'importe quelle taille et n'importe quelle surface.



## TAPIS DE SOL ESD ET TAPIS

Vous ne préférez ne pas avoir de dalles ESD mais un tapis de sol facilement déplaçable ? Cette solution est également fortement recommandée.







## NE LAISSEZ AUCUNE CHANCE AUX BACTÉRIES

### Plusieurs de nos produits conviennent à une salle blanche

Certaines entreprises ont des exigences strictes en matière d'hygiène sur leur lieu de travail, comme les laboratoires de recherche médicale ou biotechnologique, les entreprises de l'industrie alimentaire et les entreprises pharmaceutiques.

Étant donné que tout objet inutile dans la salle blanche peut perturber le flux d'air nécessaire pour la purification de l'air, il est essentiel de limiter l'aménagement de l'espace aux éléments essentiels. Il est également crucial que les meubles soient fabriqués à partir de matériaux résistants à l'usure, afin d'éviter toute libération de particules lors de leur

## CHARRIOTS



## CHAISES



Cleanroom catégorie 1, US Fed. Std. 209E  
Clean klasse 3, EN ISO 14644-1

Les chaises Cleanroom Plus ont été testées par Fraunhofer IPA, un institut de recherche indépendant et public qui fournit des certificats objectifs et internationalement reconnus

## TABLES DE TRAVAIL



Les tables de travail conviennent non seulement aux zones ESD, mais avec leur compatibilité en salle blanche de classe ISO 7, elles peuvent également être utilisées dans les environnements les plus propres



## BIDONS DE SÉCURITÉ & PLATEAUX DE RÉTENTION



## TAPIS



Les tapis Nitril Smooth et Hygiene sont certifiés ISO Classe 5 de salle blanche (Classe 100) et peuvent être utilisés dans des espaces allant de -40 °C à 90 °C. De plus, ils résistent au nettoyage haute pression.

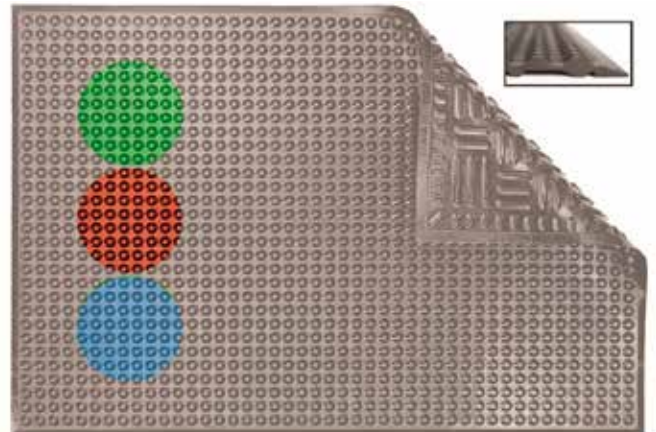



**BUREAUX**

Meubles pour un environnement de travail agréable.



Des salles de réunion, des comptoirs d'accueil, des espaces de restauration... rien ne manque dans l'assortiment d'AWP. Vous cherchez un produit spécifique qui ne se trouve pas dans le catalogue ? Alors n'hésitez pas à envoyer un mail à [info@awp.be](mailto:info@awp.be) ou appelez AWP au numéro +32 (0)9 232 06 78. Un collaborateur vous aidera avec plaisir à trouver la solution parfaite pour vos besoins.





**GUICHET D'INFORMATION**



AMENAGEMENT D'ENTREPRISE DE A À Z



## BUREAUX ERGONOMIQUES

AWP a une large gamme de tables réglables en hauteur, avec une manivelle, électriquement ou avec un vérin à gaz.

### ■ BUREAU UP

Nos bureaux réglables en hauteur sont très faciles d'utilisation et disponibles en plusieurs couleurs. Vous pouvez également opter pour des bureaux face à face réglables individuellement en hauteur.

- Min. 65 cm - max. 130 cm
- Affichage numérique pour régler la hauteur
- Le plateau peut être déplacé avec un bac de câbles dissimulé

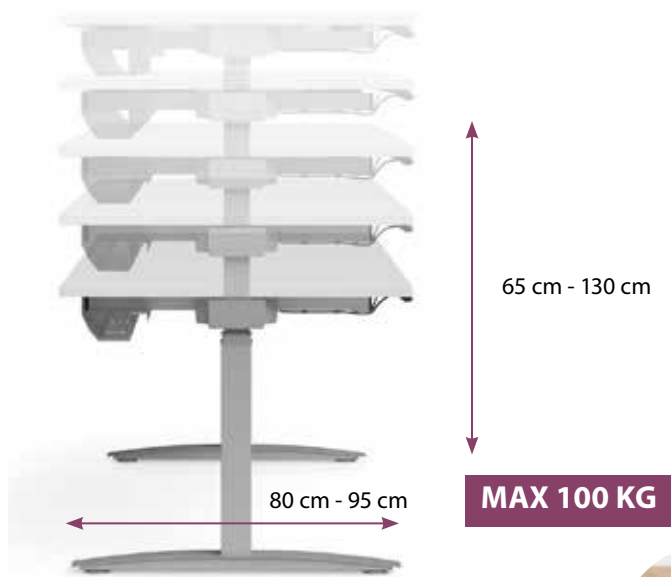

## LE BUREAU À LA TABLE DE RÉUNION

Ci-dessous une sélection de notre gamme.



**MAX 100 KG** Réglable électriquement



**MAX 80 KG** Réglable électriquement

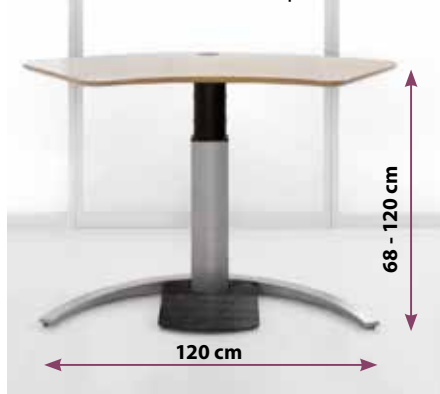

**MAX 150 KG** Réglable électriquement



**ROCK 4**



**MAX 100 KG**

80 / 120 / 140 / 160 / 180 cm

**NET**

Rabattable



**MAX 100 KG**

**SIGMA**

■ Aussi disponible: modèle avec H ajustable entre 63 - 81 cm



**MAX 100 KG**

80 / 120 / 140 / 160 / 180 cm

**STAR**



**MAX 100 KG**

80 / 120 / 140 / 160 / 180 / 200 / 220 cm





**SUPPORTS D'ECRAN**

Voici une partie de nos porte-écrans. Vous n'avez toujours pas trouvé ce que vous cherchez ? Contactez nous via [info@awp.be](mailto:info@awp.be)

**MY 2.0**



**Poids:** max. 5 kg

**Portée:** 50 mm of 415 mm

**Suspensions :** C, D, G, S W/SW



**TSS**



**Poids:** max. 15 kg

**Portée:** 105 mm - 900 mm

**Suspensions :** B, C, D, H, G, P



**LIFTEC**



**Poids:** 3-8 kg of 7-15 kg  
**Portée:** 125 mm - 500 mm  
**Suspensions :** O, M, X ,WM

- Charnières réglables
- Les câbles sont faciles à cacher avec des 'clips'
- Réglage de l'écran personnalisé par vérin à gaz
- Facile à installer sur un mur ou une table

Différentes fixations

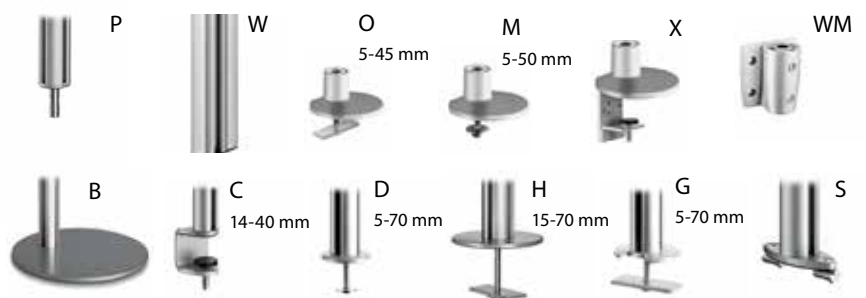

## COMBINAISONS BUSINESS



**Poids:**  
 Moniteur 7 kg  
 Notebook 5 kg  
**Portée:** 505 mm

## DUO TOOLBAR



**Poids:** 2x 2-7 kg  
**Portée:** 314 mm  
**Attenzia:** 726 mm



## LAMPE DE BUREAU ATTENZIA

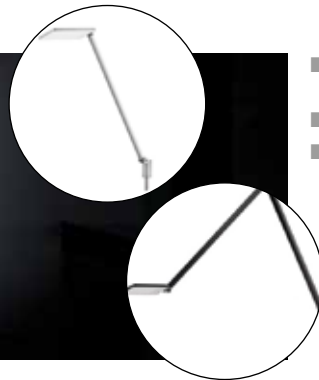

- Affichage numérique avec options de réglage
- Suit la progression naturelle de la journée
- Lumière fraîche le matin et chaude et relaxante le soir

## SUPPORT D'IPAD



## SYSTEME DE COMMERCE DE DETAIL





**AWP propose différents types de chaise :**

Chaises de bureau, chaises de 24 heures, chaises de salle blanche, chaises ESD, chaises de travail, chaises ergonomiques.  
Prévenez les problèmes de santé et choisissez la bonne chaise pour effectuer votre travail de manière saine.

**CHAISES DE BUREAU**

■ Movy



■ Every Is 1



■ Joyce



■ Vintage iS5



■ Se7en Basic



■ Se7en counter



■ 24h stoel



■ PUREis3

- S'adapte au corps et au mouvement de l'utilisateur
- Flexibilité unique de la partie supérieure
- Seule la hauteur doit être ajustée par vous-même
- Idéal pour le travail flexible

» *Gagnant Innovation Award 2019!*

**Profitez de la position assise et choisissez une chaise ergonomique.  
Pensez à votre santé.**

Envoyez-nous un mail à [info@awp.be](mailto:info@awp.be) et nous rechercherons avec vous la solution de chaise la plus adaptée. Nos vendeurs adaptent votre siège à **vos corps et à votre posture.**



## CHAISES INDUSTRY



■ Neon



■ All in one haut/bas



■ Sintec haut/bas



■ Nexxit



■ Unitec haut/bas



■ Chaises debout



■ Se7en counter haut/bas



■ Tabouret selle de chaval



» **Best buy!**

■ Se7en Industry haut/bas



■ Basic haut/bas



■ Labster haut/bas



**SYSTÈMES D'ÉLEVATION ET DE POSITIONNEMENT**

Les systèmes ci-dessous sont flexibles et efficaces et sont utilisés dans le monde entier par des fabricants de meubles de bureau, de postes de travail, pour l'assemblage ou les laboratoires et les postes de bureaux d'étude.

**Augmentation de la productivité**

Le but d'AWP est de développer des produits qui permettent d'adapter l'environnement des postes de travail aux besoins physiques et posturaux de l'utilisateur. Nous apportons des solutions pour la création de postes de travail améliorant le bien-être des employés. L'application industrielle de notre offre de produit apporte une alternative coût-efficacité aux systèmes conventionnels, augmentant l'efficacité et la simplification des machines.



AMENAGEMENT D'ENTREPRISE DE A À Z

Egalement disponible en version électrique



Un environnement de travail à niveau supprime la fatigue du personnel, augmente la productivité et réduit les risques d'accidents et de troubles musculo-squelettiques à l'origine d'un grand nombre d'arrêts de travail. Le retour sur investissement d'un tel système est de ce fait très court.





- > Jusqu'à 900 kg
- > 10 cylindres par pompe
- > Electrique ou manivelle
- > 100 à 600 mm





COLONNES DE HISSAGE TA JUSQU'À 800 KG



» INOX



» INOX



AMENAGEMENT D'ENTREPRISE DE A À Z







### ARMOIRES VESTIAIRES

AWP a une armoire vestiaire pour chaque secteur, y compris les écoles, les magasins, les centres sportifs, les entreprises industrielles (la pharmacie, le havre, l'industrie alimentaire)... AWP vous aidera avec plaisir pour trouver une armoire vestiaire parfaite.



» Résistante aux chocs, spécialement pour des écoles !

- Armoires vestiaires pour des entreprises industrielles, des centres sportifs, des magasins, des écoles...



- Armoires de pompiers



■ Vestiaires portes en L et vestiaires pour ordinateurs portables et GSM



■ Z-armoires vestiaires



■ Vestiaires de bureau



■ Industrie





# B > LEAN, L'ERGONOMIE ET LA SÉCURITÉ



1 &gt;

**TAPIS ERGONOMIQUES****P62**

Maintenez la bonne santé des travailleurs. Réduisez la fatigue et le mal au dos. Des tapis ergonomiques ont des avantages pour l'employeur et l'employé.

2 &gt;

**SYSTÈMES DE DÉTECTION****P68**

Évitez les collisions avec cette solution sûre pour avertir les piétons et les conducteurs du trafic venant en sens inverse

3 &gt;

**MARQUAGE AU SOL****P70**

Marquage au sol le plus facile et le plus rapide.

4 &gt;

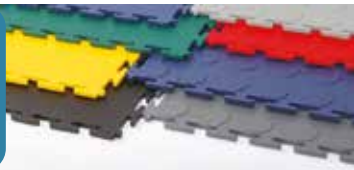
**REVÊTEMENT DE SOL (ESD)****P76**

Assez robuste pour l'industrie, suffisamment intelligent pour le commerce de détail.

5 &gt;

**GLISSIÈRES DE SÉCURITÉ****P82**

Plus de sécurité et plus performant.  
Le produit se déforme lors d'un impact en absorbant l'énergie, puis reprend sa forme originale.

6 &gt;

**SOLUTIONS ANTIDÉRAPANTS****P90**

Réduisez le risque de dérapage. La bande antidérapante s'installe vite et facilement. Différentes formes et couleurs disponibles, aussi avec une inscription au choix.

7 &gt;

**DIVERS****P94**

Vous n'avez toujours pas trouvé ce que vous cherchiez ? Nous ajoutons quelques solutions spécifiques spécialement pour nos clients. De clôtures aux tables de travail et de conditionnement sur mesure ? AWP cherchera une solution avec vous.



### TAPIS ERGONOMIQUES

#### Moins de risques de santé

Il y a deux types de tapis ergonomiques : polyuréthane et gomme de nitrile. Les tapis sont fournis selon diverses grandeurs standards mais peuvent être adaptés pour convenir parfaitement dans votre environnement de travail. Vous pouvez choisir le nombre de bordures biseautées sans frais supplémentaires.

Le tapis polyuréthane est utilisé dans des environnements de travail secs, pour des environnements humides, chimiques et riches en graisse, le tapis de gomme de nitrile est le meilleur choix. Le tapis à bulles a une excellente qualité ergonomique et le tapis lisse a un effet antifatique.

#### Pourquoi ?

##### Avantages pour les employés le tapis :

- Stimule la circulation du sang et prévient les crampes
- Réduit la fatigue et prévient les accidents
- Augmente la sécurité et améliore l'atmosphère au travail
- Réduit les problèmes physiques et les blessures

##### Avantages pour les employeurs le tapis :

- Réduit l'absentéisme et les blessures
- Réduit les frais de personnel
- Augmente la productivité
- Donne un meilleur rendement



» Les tapis polyuréthane et gomme de nitrile se font également dans une version ESD et antistatique pour des environnements de production.

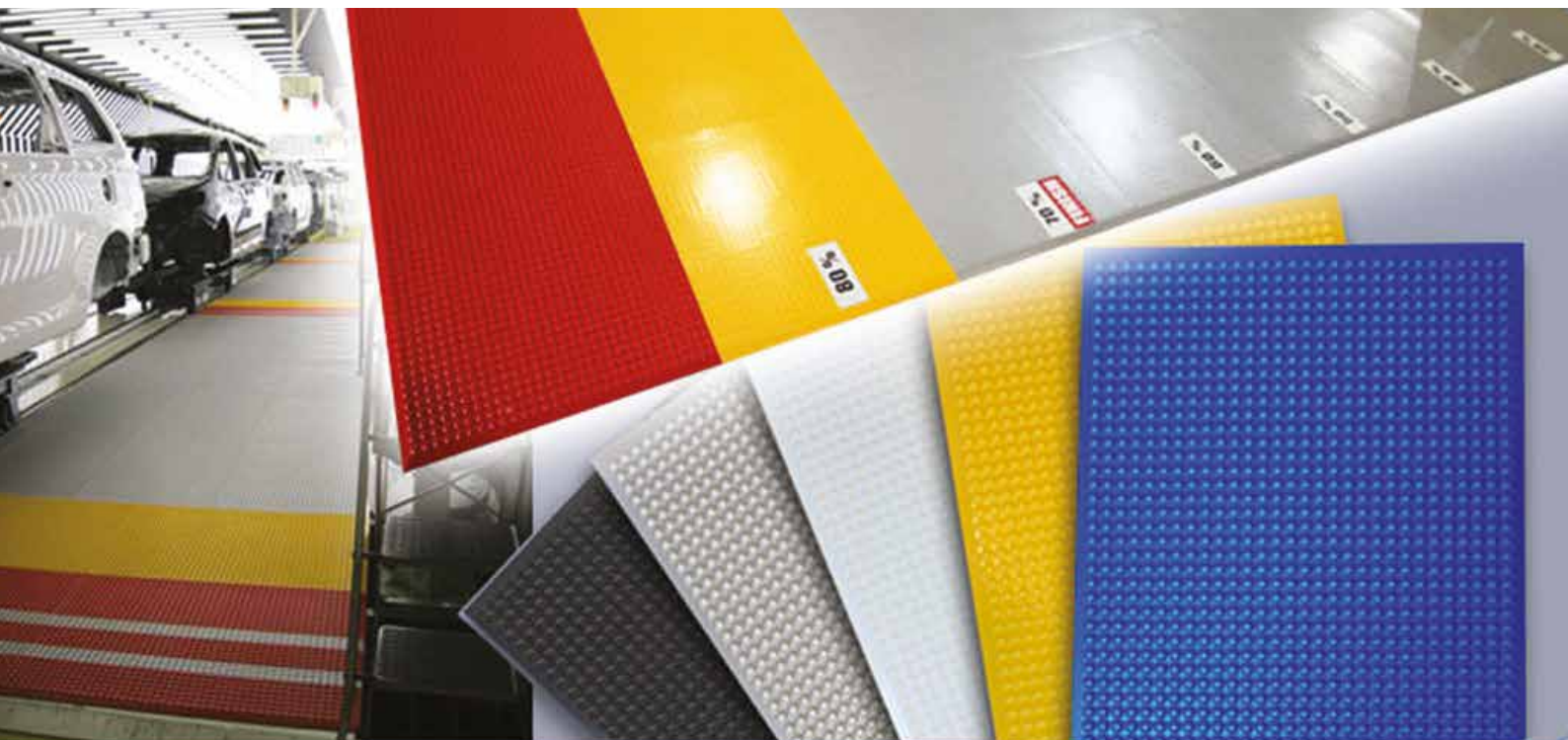

## TAPIS POLYURÉTHANES

### EXTRÊME À BULLES/TAPIS LOGO GARANTIE 10 ANS

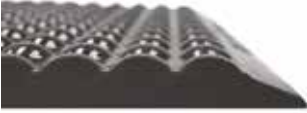

Le tapis Extrême à Bulles est le seul tapis ergonomique avec une garantie de 10 ans. Tout le confort du tapis de polyuréthane se retrouve dans l'Extrême. Sa surface non poreuse lui donne, de plus, une facilité d'entretien exceptionnelle. Le tapis est résistant aux UV. Imprimable avec votre logo. Chambre Blanche ISO Classe 5 (Classe 100). **Disponible dans une version à bulles ou lisse.**



» UNIEK: Bedruk de mat met je eigen logo



### AB CLASSIC

### GARANTIE 8 ANS

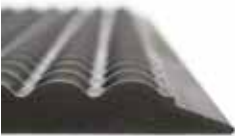

Un tapis antistatique pour les secteurs d'activité secs et non abrasifs, et où de l'électricité statique est générée et doit être dissipée. Parfait en Chambre Blanche ISO Classe 5 (Classe 100), dans les lignes d'assemblage ou de cueillette. **Disponible dans une version à bulles ou lisse.**

### AF/EF COMPLETE

### GARANTIE 5 ANS

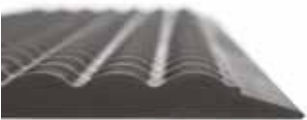

Bonne résistance aux produits chimiques en cas de renversements de liquides ou d'huiles. Excellent choix s'il y a du trafic de chariots élévateurs. Chambre Blanche ISO Classe 5 (Classe 100). **Disponible dans une version à bulles ou lisse.**



### BASIC

### GARANTIE 2 ANS



Une version en polyuréthane moins dense que notre Complete Uni, pour des milieux de travail sans caractéristiques particulières ou pour des endroits où la durabilité est de moins grande importance. **Disponible dans une version à bulles ou lisse.**



### BUBBLE DOWN

### GARANTIE 4 ANS

Un tapis antistatique pour un environnement sec. Parfait pour l'industrie d'assemblage. Cleanroom ISO Class 5 (Class 100).



» Envoyez un mail à [info@awp.be](mailto:info@awp.be) pour plus d'info concernant un tapis démo.



## TAPIS GOMME DE NITRIL

### NITRIL CONDUCTIVE / SMOOTH GARANTIE 3 ANS



Intéressant pour les secteurs d'activité où l'électricité statique doit être contrôlée étant donné l'utilisation d'appareils électroniques très sensibles. Utilisable jusqu'à 600°C. USDA et CFIA. Chambre Blanche ISO Classe 5



### HYGIENE

### GARANTIE 3 ANS



Le tapis idéal pour l'industrie alimentaire de même que pour les laboratoires. Conçu pour un entretien facile et une stérilisation régulière (aussi autoclave). Une excellente ergonomie combinée à une résistance chimique. Disponible en quatre couleurs vives pour une identification simple permettant un contrôle de la contamination croisée. Utilisable jusqu'à des températures de 600°C. USDA et CFIA. Chambre Blanche ISO Classe 5 (Classe 100).



### SOFTLINE

### GARANTIE 3 ANS



Ce tapis est conçu pour les secteurs d'activité où la résistance à l'huile, aux produits pétrochimiques et à la chaleur est importante. Une excellente ergonomie pour des milieux de travail humides ou huileux. Dans les cas où les volumes de liquides sont excessifs, le redécoupage des tapis permettant un meilleur drainage est disponible. Antidérapant, même en présence d'huile ou de matières grasses. Chambre Blanche ISO Classe 5 (Classe 100).



### INDURANCE

### GARANTIE 5 ANS



Ce tapis perforé judicieusement est tout indiqué pour les secteurs d'activité en présence d'importantes quantités de liquides où un tapis ergonomique ne serait d'aucune utilité vu l'importance de l'évacuation des liquides. Chambre Blanche ISO Classe 5 (Classe 100).



### NITRO

### GARANTIE 3 ANS



Nitro est le tapis ergonomique pour les environnements exceptionnellement huileux ou humides. Le profil de préhension offre plus de sécurité contre les risques de glissade et de chute.  
- Résistant à de nombreux acides  
- Résistant aux copeaux métalliques jusqu'à 600 °

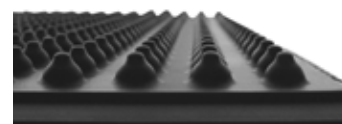

### TAPIS DE PROPRETÉ AUTOCOLLANT POUR SALLE BLANCHE GARANTIE 3 ANS

Le tapis de propreté autocollant s'avère un moyen rapide, sûr et pratique d'éliminer la saleté des chaussures de travail des employés avant que ceux-ci ne pénètrent dans un environnement où la propreté est contrôlée. Chaque tapis de propreté autocollant est recouvert de plusieurs couches de feuilles de polyéthylène très adhésives qui capturent la saleté lors des va-et-viens constants des chaussures ou des roues de chariot avant l'entrée dans les salles contrôlées.



## TAPIS D'ENTRÉE ÉLÉGANTS (389)

- ✓ Motif à chevrons élégant ou motif à rayures subtile avec une absorption élevée de l'humidité.
- ✓ Amélioré avec du monofilament pour une puissance de raclage supplémentaire
- ✓ Le tapis offre une excellente absorption de l'humidité (> 5,5 litres par m<sup>2</sup>)
- ✓ Les fils bruts offrent une fonction de raclage optimale et une excellente absorption de la saleté et de l'humidité
- ✓ Un support en vinyle solide et de haute qualité offre une durabilité supplémentaire



## TAPIS DE GRILLE (549)

- ✓ Eventuellement avec votre propre design
- ✓ Les trous de drainage et les goujons surélevés assurent la ventilation et permettent aux liquides et à la saleté de passer à travers, gardant la surface sèche et propre.
- ✓ Fabriqué à partir d'un composé de caoutchouc 100% nitrile, développé pour résister aux huiles industrielles et aux substances chimiques agressives.
- ✓ Sans silicone et donc adapté aux ateliers de peinture automobile.
- ✓ Confort ergonomique grâce à une plate-forme de travail robuste de 22 mm d'épaisseur
- ✓ Bords en caoutchouc nitrile orange très visibles de manière standard sur 3 côtés pour plus de sécurité
- ✓ Surface antidérapante agressive



## TAPIS DE COURSE À SEC ABSORBANT (580)

- ✓ Pour les utilisateurs industriels qui recherchent confort et résistance.
- ✓ Confort ergonomique sur une plate-forme de travail de 16 mm d'épaisseur avec des goujons surélevés en-dessous, offrant une ventilation et un excellent confort doux.
- ✓ Bords orange en caoutchouc nitrile très visibles pour plus de sécurité.
- ✓ Caoutchouc nitrile résistant à l'huile
- ✓ Fourni avec un absorbant très résistant. Recharges disponibles.
- ✓ Trois tailles standard. Les longueurs sont croissantes par 30 cm.

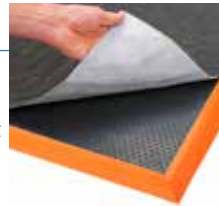

## TAPIS ERGONOMIQUES EN ROULEAU (782)

- ✓ Confort, durabilité et sécurité sont réunis dans ce produit, conçu pour ceux qui ne veulent que le meilleur dans ce domaine.
- ✓ La combinaison d'une couche supérieure en PVC très résistante et de la couche inférieure en vinyle mousse microcellulaire résiliente offre un confort maximal.
- ✓ Confort ergonomique grâce à une surface à goujons unique en combinaison avec une plate-forme de travail de 19 mm d'épaisseur.
- ✓ Résistance au glissement et liberté de mouvement R9, testé selon DIN51130 et norme BG BGR181



## TAPIS ANTISTATIQUES EN ROULEAU (826)

- ✓ Confort ergonomique grâce à une plate-forme de travail de 14 mm d'épaisseur d'une combinaison antistatique d'une couche supérieure hautement laminée sur une base en éponge confortable pour une durabilité maximale accompagnée d'un dispositif anti-fatigue
- ✓ Équipé d'une prise femelle de 10 mm connectée au tapis et au câble de mise à la terre.
- ✓ Le motif de la plaque en damier offre une adhérence qui assure une grande liberté de mouvement.
- ✓ Contient un support antidérapant RedStop™ qui empêche le tapis de glisser
- ✓ Technologie de stratification UniFusion™, conçue pour répondre aux exigences les plus strictes
- ✓ Le profil de la plaque en damier offre une adhérence qui assure une grande liberté de mouvement



## TAPIS ISOLANTS (832)

- ✓ 7 500 V-36 000 V
- ✓ Chaque cm carré du tapis est testé conformément aux spécifications ANSI/ASTM D-178
- ✓ Le motif en dents de scie ondulées offre une adhérence et est facile à nettoyer





## 1> TAPIS ERGONOMIQUES

Évitez que les employés soient épuisés. Ces tapis stimulent la circulation sanguine et préviennent les crampes musculaires. Cela permet d'avoir une meilleure sécurité et une meilleure ambiance de travail. De cette façon, vous pouvez augmenter votre productivité.









## SYSTEMES DE DETECTION

### AJOUT ALARME + KIT DE MONTAGE



**Quand utiliser ?**

Amplifiez l'effet du système de lampe bleue en ajoutant une alarme pour détecter les personnes et les objets.

Longueur : 10cm  
Largeur : 14cm  
Hauteur : 6,5cm  
V : 12-24 V

**Contient**

- Capteur supplémentaire audible
- Kit de montage

### CAPTEUR SUPPLÉMENTAIRE D'ALARME, KIT DE MONTAGE + LAMPE POUR CHARIOT ÉLÉVATEUR BLUE SPOT



**Quand utiliser ?**

Le système complet comprend le Blue spot + alarme pour une utilisation à l'avant ou à l'arrière du chariot élévateur.

Longueur : 10cm  
Largeur : 14cm  
Hauteur : 14cm  
V : 12-24 V

**Contient**

- Capteur supplémentaire audible
- Kit de montage
- Blue spot de chariot élévateur

### CAPTEUR RADAR 180°



**Quand utiliser ?**

Utiliser sur un véhicule en mouvement pour éviter les collisions potentielles avec d'autres véhicules ou des piétons.



**Contient**

- Capteur radar 180° sur plaque métallique
- 3x dosettes LED rouges

### COMPTEUR DE CAPACITÉ DE PORTE



**Quand utiliser ?**

Le compteur de capacité Ergomat Door enregistre automatiquement le nombre de personnes qui entrent et sortent d'une pièce/d'un magasin. Et le montre en temps réel sur son écran.

**Contient**

- Capteur de compteur de capacité de porte
- Écran simple face avec récepteur sans fil
- Alimentation 2A 12V
- Alimentation 3A 5V

### CAPTEUR DE PLAFOND BAS



**Quand utiliser ?**

Pour avertir les véhicules d'un plafond bas ou d'un passage bas dans une plage de 9,7 x 9,7 m

**Contient**

- Capteur programmable à 180° à faible hauteur
- Alimentation 2A
- Supports de montage

### DOUBLE CAPTEUR LIDAR A COURTE DISTANCE, ENSEIGNE A FACE UNIQUE



**Quand utiliser ?**

Protège contre les collisions entre piétons et véhicules. Le capteur détecte uniquement le passage d'un piéton ou d'un véhicule dans une certaine direction.

**Contient**

- Capteur d'avertissement Lidar (2 capteurs Lidar)
- enseigne à face unique enseigne 60 cm
- Récepteur LED 2,4 m
- émetteur sans fil
- Alimentation 2A & 6A
- 6m de câble 12V.

## PANNEAUX LED

### COMBINAISON ERGOGATE CINETIQUE (105CM) ET ENSEIGNE LED 60CM



#### Quand utiliser ?

Pour avertir les conducteurs de chariots élévateurs de l'approche de piétons, avertissement déclenché par ErgoGate cinétique.

#### Contient

- Enseigne double face 60cm
- LED de 2,5 m
- Câble 3M 12V
- Récepteur sans fil cinétique
- Émetteur sans fil cinétique
- Barrière de sécurité de 105 cm

### COMBINAISON ERGOGATE CINETIQUE 60 CUBE SIGN VEHICULE ET PIETON



#### Quand utiliser ?

Aux intersections où piétons et chariots élévateurs se croisent.

#### Contient

- Cube Sign 60 cm 4 faces
- LED de 9,6 m
- Récepteur sans fil

- 2x récepteur sans fil cinétique
- Émetteur sans fil cinétique
- 2x capteur intelligent avec émetteur sans fil
- Télécommande
- 2x Ergo Gate 105 cm
- Alimentation 10 A

### COMBINAISON BOUTON-POUSOIR CINETIQUE ERGO & ENSEIGNE LED 60 CM



#### Quand utiliser ?

Pour avertir les conducteurs de chariots élévateurs des piétons dans un angle mort.

#### Contient

- Enseigne double face 60 cm
- LED de 2,5 m
- Câble 3M 12V
- Récepteur sans fil cinétique
- Bouton poussoir sans fil cinétique

### ENSEIGNE LED INTERACTIVE 60 CM AVEC TAPIS AVEC CAPTEUR DE PRESSION



#### Quand utiliser ?

En marchant sur le tapis, le capteur de pression signale qu'un piéton s'approche.

#### Contient

- Tapis logo 60 x 90 cm avec capteur de pression
- Transmetteur sans fil
- Alimentation 2x 6AMP
- 2 câbles 12V
- Enseigne double face 60 cm
- Récepteur sans fil
- Câble 12V de 7,5m





## MEAN LEAN

## SPÉCIFICATIONS

Mean Lean intègre plusieurs des qualités les plus importantes d'Extreme et est un excellent produit dans une version plus fine. Comme l'Extreme, la texture de cette bande est également brillante. Mean Lean est durable et facile à nettoyer. Cela le rend approprié pour le marquage temporaire et permanent dans divers domaines d'application. Le retrait des lignes est facile, ce qui vous fait gagner du temps et du travail.

■ Construction neuve / sols lisses :	Bon
■ Sols poreux :	Non recommandé
■ Vieux planchers souillés :	Bon
■ Sols ou sols carrelés irréguliers :	supérieur
■ Disponible en formes 5s :	Oui
■ Couleurs disponibles :	7
■ Mesures standard en centimètres :	5 / 7,5 / 10 cm
■ Bord biseauté :	Non
■ Longueur de rouleau :	30 / 60 / 120 m
■ Épaisseur :	0,56 mm



## SUPREME V

## SPÉCIFICATIONS

Supreme V est le ruban le plus polyvalent de notre large gamme. Le ruban est fabriqué dans un matériau souple et flexible, ce qui facilite son application sur des surfaces inégales, grossières ou poreuses telles que les zones de production. Un avantage supplémentaire est que le ruban de marquage au sol a des bords inclinés pour éviter les dommages.

■ Nouvel édifice / planchers	Excellent
■ Planchers poreux :	Optimum
■ Planchers vieux, sales, époxy :	Optimum
■ Planchers inégaux ou tuiles :	Optimum
■ Disponible sous forme 5S :	Oui
■ Couleurs standards :	7
■ Largeurs standards :	5 cm-86,5 cm
■ Bordures biseautées :	Ja
■ Longueur du rouleau :	30 / 60 / 120 m
■ Épaisseur nominale :	0,86 mm



## EXTREME

## SPÉCIFICATIONS

Extreme est fait pour les environnements de travail durement éprouvés ou pour des endroits soumis à un va-et-vient intense de chariots élévateurs. Extreme présente une surface spéciale qui se nettoie particulièrement bien. L'Extreme, possède des côtés biseautés qui diminuent les risques d'arrachage par des objets affûtés traînés sur le sol.

■ Construction neuve / sols lisses :	Supérieur
■ Sols poreux :	Modéré
■ Vieux planchers souillés :	Bon
■ Sols ou sols carrelés irréguliers :	Modéré
■ Disponible en formes 5s :	Oui
■ Couleurs disponibles : 1	1
■ Mesures standard en centimètres :	5 / 7,5 / 10 cm
■ Bord biseauté :	Oui
■ Longueur de rouleau :	30 / 60 / 120 m
■ Épaisseur :	0,76 mm



## COLD STORAGE

## SPÉCIFICATIONS

Ce ruban est spécialement utilisé pour placer dans les réfrigérateurs et les congélateurs. Vous pouvez les placer à des températures glaciales, mais la température d'installation idéale est de 5°C.

■ Construction neuve / sols lisses :	Supérieur
■ Sols poreux :	Modéré
■ Vieux planchers souillés :	Bon
■ Sols ou sols carrelés irréguliers :	Modéré
■ Disponible en formes 5s :	Oui
■ Couleurs disponibles : 7	7
■ Mesures standard en centimètres :	5 / 10 cm
■ Bord biseauté :	Oui
■ Longueur du rouleau :	30 m



## HAZARD

## SPÉCIFICATIONS

Plus de visibilité avec notre ruban Hazard, une variante du Supreme V. Avec ce ruban, vous marquez les dangers possibles et évitez les accidents. C'est la solution parfaite pour des lignes de sécurité durables dans presque tous les espaces. Tout comme le Supreme V, le ruban Hazard a des bords inclinés qui garantissent que les lignes durent plus longtemps.

- Construction neuve / sols lisses : Excellent
- Sols poreux : Supérieur
- Vieux planchers souillés : Supérieur
- Sols ou sols carrelés irréguliers: supérieur
- Disponible en formes 5s : Oui
- Couleurs disponibles : 4
- Mesures standard en centimètres : 5 cm-86,5 cm
- Bord biseauté : Oui
- Longueur de rouleau : 15 / 30 / 120 m
- Épaisseur : 0,86 mm



## IMPRESSION ESD

Impression en ligne avec texte et symboles ESD, pour une délimitation claire des espaces de travail ESD.



## IMPRESSION INLINE

Optimisez votre lieu de travail au moyen de textes ou d'icônes. Choisissez votre propre texte, logo ou dessin. L'impression in-line est la seule ligne imprimée qui ne se décolore pas et ne tache pas. Indiquez les environnements ESD, utilisez des textes d'avertissement ou des instructions sur votre signalisation.



## WALKWAYS

La législation impose une sécurité permanente des piétons dans les zones de travail. Les 'Walkways' auto-adhésives sont l'application parfaite pour assurer la sécurité des piétons dans les zones où des équipements lourds sont utilisés.

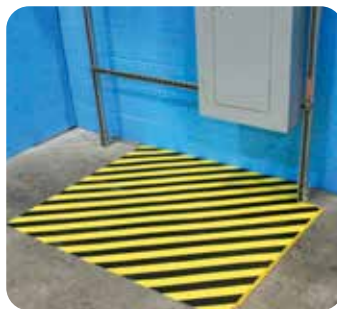



## FORMES

Les formes 5s sont la solution parfaite pour organiser votre atelier. Les différentes formes donnent des instructions claires et sûres et sont applicables dans les zones de travail où le système 5s ou 6 sigma est utilisé. Applicable dans les environnements où les piétons et la circulation des chariots élévateurs sont actifs. Les formes sont disponibles en différentes qualités (Mean Lean, Supreme V, X-treme et multiflex)

### ■ Corners, T's & X's

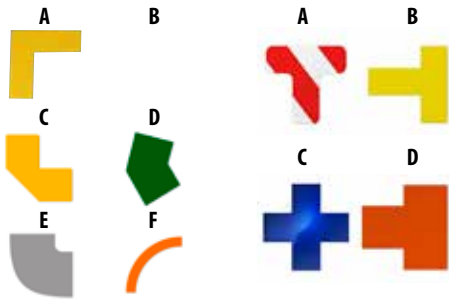

### ■ Strips



### ■ Pux



### ■ Flèches



### ■ Lettres en nombres



### ■ Piétons et pieds



## GLOW IN THE DARK

Glow est le programme de marquage idéal pour indiquer les voies d'évacuation et les sorties en cas de panne de courant, entre autres. La bande contient une bande lumineuse au milieu, comprenant des indications de texte et de flèche choisies par vous-même. En plus des rouleaux de ruban, il est également possible d'utiliser des empreintes lumineuses et des flèches pour indiquer la direction du pas. Tous les signes peuvent être réalisés jusqu'à 45cm en matériau Glow, prix normal +50%

### ■ Signes Glow



### ■ Flèches et pieds Glow

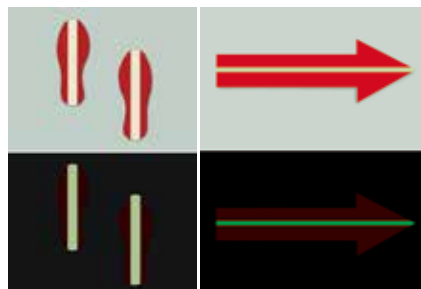

### ■ Ruban Glow



## SIGNALISATION PAPIER DURAVIEW

Le Duraview est un système flexible où vous créez votre propre signalisation durable. Imprimez votre propre pictogramme ou code-barres et insérez-le dans la signalétique Peel-&-Stick. Les motifs sont faciles à changer et le cadre de couleur attire immédiatement le regard. Duraview est idéal pour les pictogrammes de sol temporaires ou permanents, les avertissements de sécurité, les instructions, les indicateurs de localisation et les codes-barres.



## SIGNALISATION PAPIER DURAVIEW



## PICTOGRAMMES

Les pictogrammes au sol indiquent clairement les exigences de sécurité imposées à la pièce. Les signes peuvent être utilisés dans les zones de travail où circulent des piétons et des chariots élévateurs. Également très approprié lors de l'utilisation du système 5s. Aussi disponible avec glow in the dark!

### » Pictogrammes personnalisés également possibles !

#### ■ Panneaux octogones

Les panneaux de sécurité en forme d'octogone peuvent être utilisés à de nombreuses fins, l'application la plus couramment utilisée étant pour les panneaux d'arrêt. Ceux-ci sont nécessaires si vous ne voulez pas que les gens traversent et causent des accidents.



#### ■ Panneaux circulaires

Panneaux d'obligation et d'interdiction de différents modèles et tailles.



#### ■ Flèches

En cas d'urgence sur le lieu de travail, il est important de garder la tranquillité. Les pictogrammes en forme de flèche vous permettent d'indiquer aux personnes dans un bâtiment où se trouvent des sorties ou des emplacements importants.



#### ■ Demi-battants de porte et battants de porte complets

Évitez les problèmes et utilisez ces marquages de porte fluorescents pour indiquer les portes. Cela empêche quelqu'un de se cogner contre une porte qui s'ouvre ou de placer du matériel qui gêne.



#### ■ Panneaux triangulaires

Avec un pictogramme d'avertissement, vous pouvez avertir vos visiteurs de tous les dangers possibles, comme un sol glissant. Dans notre gamme, vous trouverez divers panneaux d'avertissement.



#### ■ Panneaux rectangulaires

Les panneaux rectangulaires sont idéaux pour afficher plus d'informations, ce sont souvent des panneaux avec une combinaison de texte et d'image.



#### ■ Demi-pictogrammes (arrêts latéraux et demi-arrêt)

Les demi-pictogrammes sont parfaits pour une utilisation dans les voies où il y a beaucoup de trafic lourd. Les placer des deux côtés de la voie les rend plus visibles et les conserve encore plus longtemps.





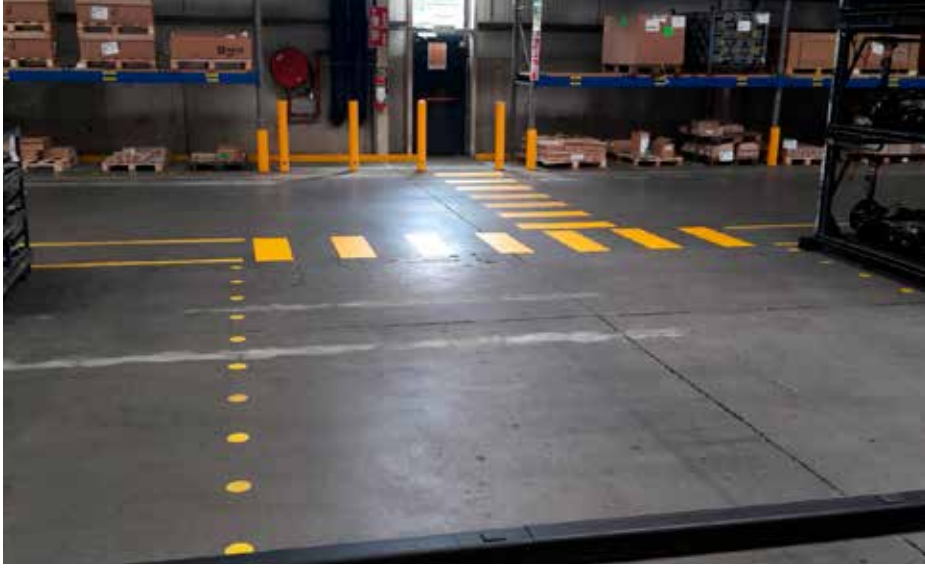







## REVÊTEMENT DE SOL (ESD)

Utilisable pour le revêtement de sol industriel et pour l'industrie légère. Une solution de revêtement de sol rapide, simple et durable.

La gamme comprend des dalles de 6 mm, 7 mm et 10 mm, 7 couleurs standards et 4 textures. Elles sont fabriquées avec des joints visibles ou cachés ainsi qu'en version ESD et antistatique.

La dalle est disponible dans toutes les couleurs du RAL. Si vous désirez des couleurs non-standard, contactez AWP. Une quantité minimum est nécessaire. Les dalles ont de bonnes caractéristiques antidérapantes, et demandent peu d'entretien.

### Exemples d'application :

- Environnements de travail
- Magasins et dépôts
- Garages et espaces ESD
- Ecoles
- Centres sportifs
- Espaces de démonstration et foires
- Locaux de serveurs informatiques
- Pour le ménage
- **Egalement disponible en version ESD ou antistatique**



### Avantages des dalles:

- Jusqu'à 10 ans de garantie
- Facile à placer
- Facile à déplacer et à repositionner
- Chaud et silencieux
- Sûr
- Retardateur de flamme
- Superbe aspect moderne
- Durabilité exceptionnelle
- Écologique – recyclable à 100% et aucune émission de CO2
- Polyvalentes
- Réduction du coût de rénovation

**NOTRE GAMME**

**DALLES DÉCORATIVES**



**5 & 7 MM (500 X 500 MM)**

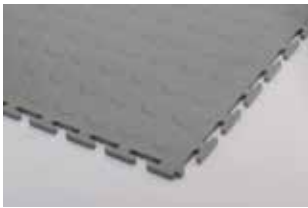

Raised disk



ESD

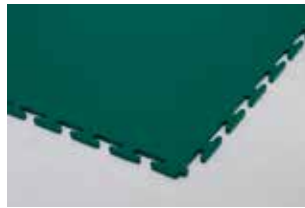

Smooth



**10 MM (500 X 500 MM)**



**DALLES SANS COUTURE**



**DALLES SANS ESD**



*Les dalles sont faciles à placer et à repositionner.*



**DALLES DÉCORATIVES/INDUSTRIELLES**



**RAMPS 5 & 7 MM**



**CORNER RAMPS 7 MM**



EPURE, ERGONOMIQUE ET SUR



EXEMPLE SOLS EN MATIÈRE SYNTHÉTIQUE

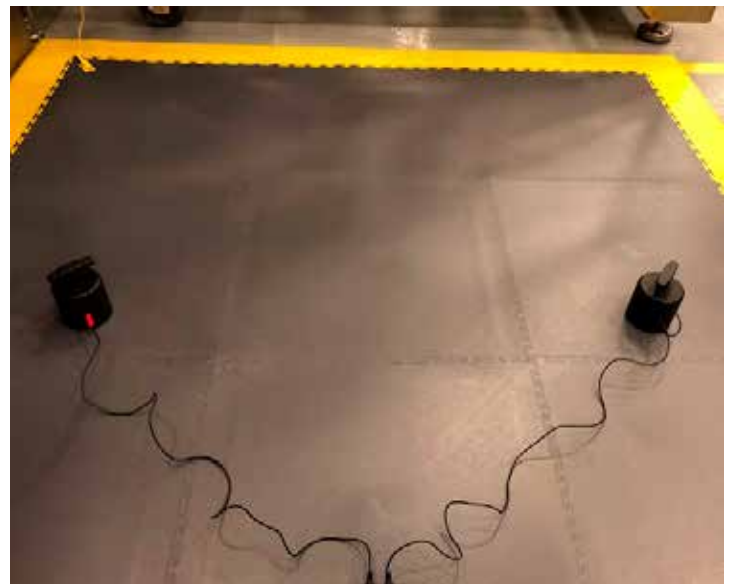



## EXEMPLE SOLS EN VINYLE





## DALLES DE SOL DECORATIVES

Nos dalles de sol décoratives en vinyle sont constituées de lames avec un motif en bois très réaliste. Les designs de bois conviennent parfaitement à des fins commerciales telles que les magasins, les immeubles de bureaux et les établissements de restauration. Nos sols sont de très grande qualité et pourvus d'un revêtement en PU. Il existe 2 sortes de dalles de sol décoratives :

### Dalles en vinyle

- 3 mm d'épaisseur
- 32 différents motifs
- 1219,2 mm x 177,8 mm
- 457 mm x 101 mm

» Consultez tout notre assortiment sur [www.awpflooring.be](http://www.awpflooring.be)



» NIEUW



### Dalles en vinyle (large)

- 3 mm d'épaisseur
- 8 différents motifs

1505 mm x 235 mm



914,4 mm x 457,2 mm



### Dalles à connexion par clic

- 5 mm d'épaisseur
- 8 motifs
- Dos acoustique

1211,2 mm x 169,8 mm



601,6 mm x 296,8 mm

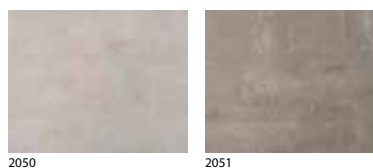

## DALLES DE SOL COMMERCIALES

Nos dalles de sol commerciales n'ont pas besoin de colle lors de la pose. Vous pouvez les installer sur des sols durs existants sans le moindre problème. Les sols sont composés à 50% de matériaux recyclés et sont également réutilisables à 100%. Grâce à l'arrière antidérapant breveté, les dalles peuvent être déplacées à un taux d'humidité de la chape de 8%. Il y a 2 sortes de dalles de sol commerciales :

### Dalle à pose libre en vinyle

- 5 mm d'épaisseur
- 21 designs (9 effets pierre en 12 motifs de bois)
- Avec arrière antidérapant

500 mm x 500 mm



1000 mm x 200 mm



### Dalle à pose libre en vinyle et à queue d'aronde

- 5 mm d'épaisseur
- 9 motifs
- 457,2 mm x 457,2 mm
- Connexion en queue d'aronde

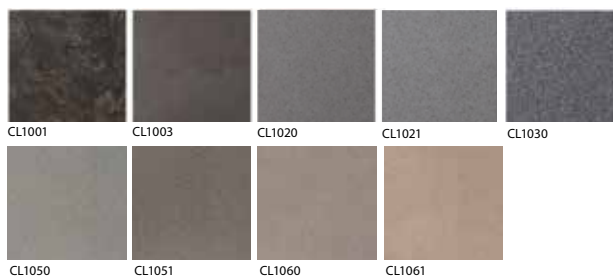



**GLISSIÈRES DE SÉCURITÉ**

Les produits de sécurité solides et flexibles ont provoqué une révolution dans le secteur de santé et de la sécurité. AWP offre différents produits de sécurité pour la séparation des piétons et de la circulation, pour la protection de colonnes et de portes, ainsi que des glissières de parking. Vous trouverez une sélection des produits de sécurité ci-après. **N'hésitez pas à nous contacter pour une visite au +32 (0)9 232 06 78.**



» *Slide gate :  
une solution sûre qui gagne de place*

› L'IMPLICATION



› AVENT



› A L'IMPACT



› APRES

» *Le design modulaire permet d'évoluer d'un modèle à l'autre, ou de revenir à la configuration précédente très simplement*



TUV-tested  
HACCP-approved

» Your Safety Partner ◀





» *Adapté à votre étagère*



» *Protégez votre infrastructure*



» *Excellent pour les parkings*



» *Regardez comment les barrières marchent sur notre Youtube*





## VOICI UNE PARTIE DE NOTRE ASSORTIMENT

### BARRIÈRES SINGLE TRAFFIC

- ✓ Protection anticollision pour véhicules lourds
- ✓ Protection des bâtiments, des machines et des équipements
- ✓ Créer un itinéraire clair
- ✓ Assurer un lieu de travail



**eFlex:**

- 14.400 Joules
- 4 Tonnes véhicule à 9,6 km/h

**iFlex:**

- 21.350 Joules
- 5,9 Tonnes véhicule à 9,6 km/h

**iFlex:**

- 21.350 Joule
- 2 Tonnes véhicule à 16 km/h



### BARRIÈRES TRAFFIC DOUBLE

- ✓ Protection anticollision pour véhicules lourds
- ✓ Protection des bâtiments, des machines et des équipements
- ✓ Créer des itinéraires clairs pour les équipements de transport extrêmement lourds
- ✓ Gestion de l'environnement et avec beaucoup de trafic



**eFlex:**

- 19.000 Joules
- 5,2 Tonnes véhicule à 9,6 km/h

**iFlex:**

- 28.950 Joules
- 8 Tonnes véhicule à 9,6 km/h

**Atlas**

- 28.950 Joule
- 8 Tonnes véhicule à 9,6 km/h



### BARRIÈRES MICRO

- ✓ Protection anticollision pour véhicules légers
- ✓ Protéger les bâtiments, les machines à un niveau bas
- ✓ Prévenir les dommages dus aux frottements
- ✓ À utiliser comme arrêt de palette



**mFlex:**

- 3.850 Joules
- 1,5 Tonnes véhicule à 8 km/h

**mFlex:**

- 3.850 Joules
- 1,5 Tonnes véhicule à 8 km/h

**mFlex:**

- 6.500 Joules
- 2,6 Tonnes véhicule à 8 km/h



### CLOTURES POUR PIETONS

- ✓ Protéger les piétons
- ✓ Guider le personnel et les visiteurs
- ✓ Créer des passages clairs
- ✓ Indication des entrées et sorties sûres de l'entrepôt



**eFlex:**

- 2kN Poids de trois adultes penchés (200kg)

**iFlex:**

- 8.200 Joules
- 3,2 Tonnes véhicule à 8 km/h

**iFlex:**

- Slide Gate

**iFlex:**

- Swing Gate

### BARRIÈRE TRAFFIC +

- ✓ Protéger les piétons du transport interne
- ✓ Protéger les itinéraires de conduite et de marche
- ✓ Créer des zones piétonnes sécurisées
- ✓ atelier organisé



**eFlex:**

- 14.400 Joules
- 4 Tonnes véhicule à 9,6km/h

**iFlex:**

- 21.350 Joules
- 5,9 Tonnes véhicule à 9,6km/h

**iFlex:**

- 28.950 Joules
- 8 Tonnes véhicule à 9,6 km/h

**iFlex:**

- 28.950 Joules
- 8 Tonnes véhicule à 9,6 km/h

## BARRIÈRES HAUTES

- ✓ Protéger le personnel et les marchandises de la tête aux pieds
- ✓ Clarifier les voies de circulation
- ✓ Créer des zones de stockage sécurisées
- ✓ Protéger contre la chute de marchandises

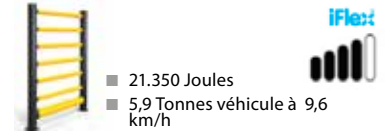
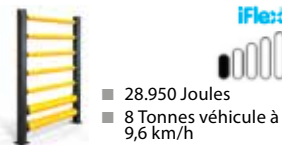

## FORKGUARD ANTI-FOURCHE

- ✓ Protéger contre les fourches perforantes
- ✓ Protection des murs et des équipements
- ✓ A utiliser comme arrêt de palette
- ✓ Sont faciles à appliquer avec la protection anti-collision existante



## PROTECTEURS DE PILIER

- ✓ Protection des colonnes contre les dommages par collision
- ✓ Clairement visible
- ✓ La structure côtelée permet d'éviter les collisions avec les fourches du chariot élévateur
- ✓ Modulaire et empilable



## POTEAUX OU POTELETS ET RESTRICTEUR DE HAUTEUR

- ✓ Protéger les portes et les passages
- ✓ Prévenir les collisions avec les tuyaux et les équipements en hauteur
- ✓ Visible pour les conducteurs
- ✓ Prévenir les collisions dues à un mât trop haut

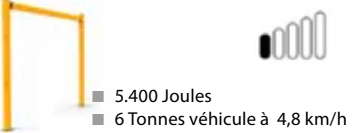

## PROTECTION DE RAYONNAGE

- ✓ Protéger les rayonnages
- ✓ Absorber plusieurs collisions
- ✓ Éviter des dommages à cause des fourches du chariot élévateur

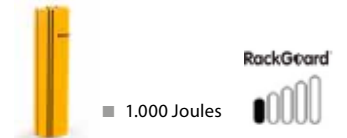

## PROTECTION DE QUAI

- ✓ Protections des rayonnages -
- ✓ Absorber plusieurs collisions
- ✓ Éviter des dommages à cause des fourches du chariot élévateur





**VOTRE AVANTAGE :**

Des glissières protègent votre infrastructure, les piétons, les chauffeurs d'un chariot élévateur.

» *SIMPLY SAFER SIMPLY BETTER*



» *Marque*







...ez les zones de risques



» Possible de former des virages



TUV-tested  
HACCP-approved





» Disponible avec LED !

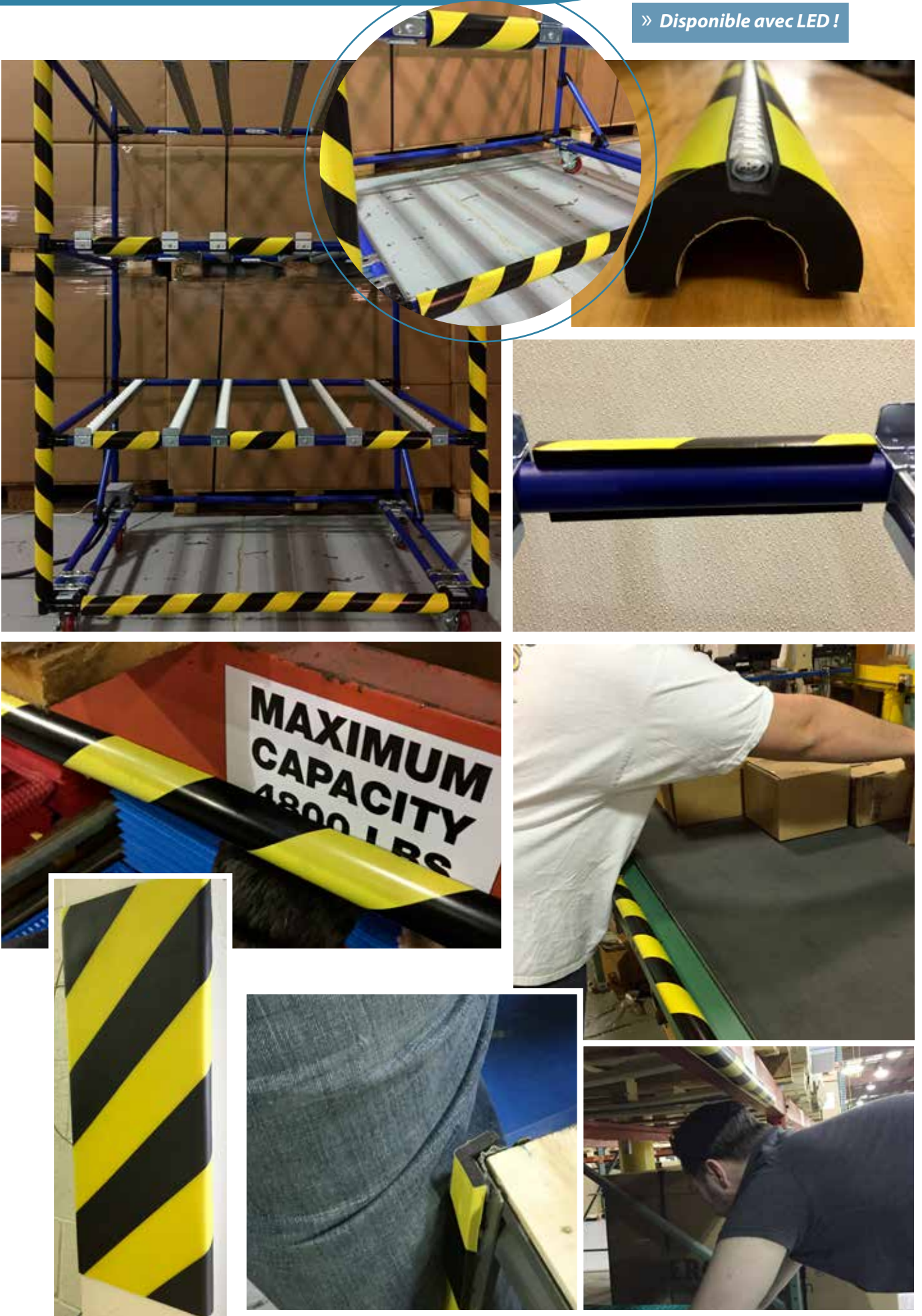

# PARE-CHOC

## PIPE & I-BEAM PROTECTORS

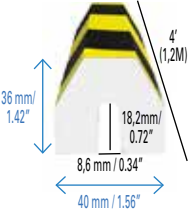
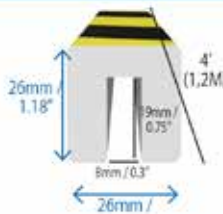
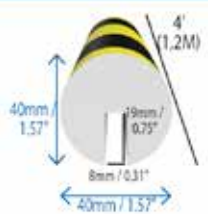
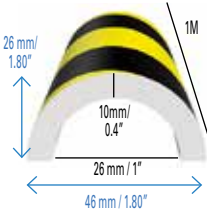
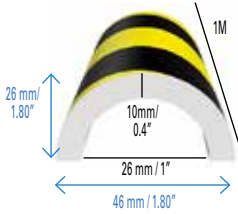
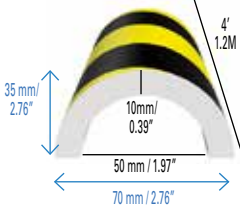
 <p>36 mm / 1.42" 18,2 mm / 0.72" 8,6 mm / 0.34" 40 mm / 1.56" 4' (1,2M)</p>	 <p>26 mm / 1.18" 9 mm / 0.75" 8 mm / 0.31" 26 mm / 1" 4' (1,2M)</p>	 <p>40 mm / 1.57" 19 mm / 0.75" 8 mm / 0.31" 40 mm / 1.57" 4' (1,2M)</p>	 <p>26 mm / 1.80" 10 mm / 0.4" 26 mm / 1" 46 mm / 1.80" 1M</p>	 <p>26 mm / 1.80" 10 mm / 0.4" 26 mm / 1" 46 mm / 1.80" 1M</p>	 <p>35 mm / 2.76" 10 mm / 0.39" 50 mm / 1.97" 70 mm / 2.76" 4' (1,2M)</p>
<p><b>Conic I-Beam Protector</b> Part #: CIBP120-BK Quantité: 1</p>	<p><b>Square I-Beam Protector</b> Part #: SIBP120 Quantité: 1</p>	<p><b>Half-Circle I-Beam Protector</b> Part #: HCIB120 Quantité: 1</p>	<p><b>Half-Circle Pipe Bumper</b> Part #: HCPB100-BK Quantité: 1</p>	<p><b>Half-Circle Pipe Bumper ESD</b> Part #: HCPB100-ESD-BK Quantité: 1</p>	<p><b>Large Half-circle Pipe Bumper</b> Part #: LHCPB120 Quantité: 1</p>

## PROTECTIONS ANGULAIRES

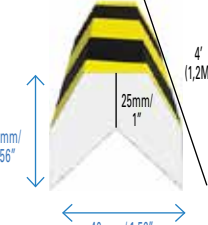
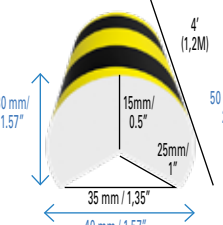
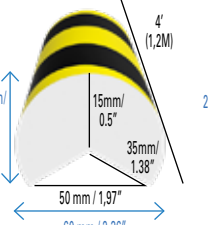
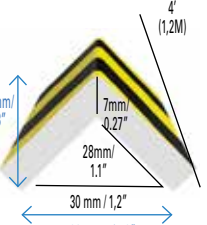
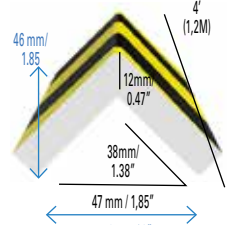
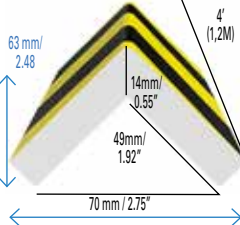
 <p>36 mm / 1.56" 25 mm / 1" 40 mm / 1.56" 4' (1,2M)</p>	 <p>30 mm / 1.57" 15 mm / 0.5" 25 mm / 1" 35 mm / 1.35" 40 mm / 1.57" 4' (1,2M)</p>	 <p>50 mm / 2" 15 mm / 0.5" 35 mm / 1.38" 50 mm / 1.97" 60 mm / 2.36" 4' (1,2M)</p>	 <p>25 mm / 0.8" 7 mm / 0.27" 28 mm / 1.1" 30 mm / 1.2" 33.5 mm / 1.3" 4' (1,2M)</p>	 <p>46 mm / 1.85" 12 mm / 0.47" 38 mm / 1.38" 47 mm / 1.85" 50 mm / 2" 4' (1,2M)</p>	 <p>63 mm / 2.48" 14 mm / 0.55" 49 mm / 1.92" 70 mm / 2.76" 88 mm / 3.15" 4' (1,2M)</p>
<p><b>Conic Corner Protector</b> Part #: CCP120-BK Quantité: 1</p>	<p><b>Round Corner Bumper</b> Part #: RCB120-BK Quantité: 1</p>	<p><b>Large Round Corner Bumper</b> Part #: LRCCB120 Quantité: 1</p>	<p><b>Square Corner Bumper</b> Part #: SCB120-BK Quantité: 1</p>	<p><b>Large Square Corner Bumper</b> Part #: LSCB120-BK Quantité: 1</p>	<p><b>XLarge Square Corner Bumper</b> Part #: XLSCB120 Quantité: 1</p>

## PROTECTIONS DE SURFACE

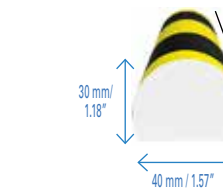
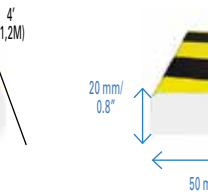
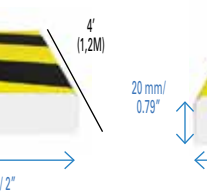
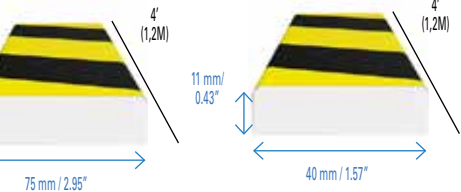
 <p>36 mm / 1.56" 36 mm / 1.42" 4' (1,2M)</p>	 <p>30 mm / 1.18" 40 mm / 1.57" 4' (1,2M)</p>	 <p>20 mm / 0.8" 50 mm / 2" 4' (1,2M)</p>	 <p>20 mm / 0.78" 75 mm / 2.95" 4' (1,2M)</p>	 <p>11 mm / 0.43" 40 mm / 1.57" 4' (1,2M)</p>
<p><b>Conic Surface Bumper</b> Part #: CSB120-BK Quantité: 1</p>	<p><b>Round Surface Bumper</b> Part #: RDSB120-BK Quantité: 1</p>	<p><b>Rectangle Surface Bumper</b> Part #: RSB-BK Quantité: 1</p>	<p><b>Large Rectangle Surface Bumper</b> Part #: LRSB120-BK Quantité: 1</p>	<p><b>Rounded Edge Surface Bumper</b> Part #: RESB120-BK Quantité: 1</p>

## PROTECTIONS SUPPLEMENTAIRES



**Cart Stop**  
Part #: CP1010  
Taille: 25,5 cm x 25,5 cm  
Quantité: 1



**DuraStripe Edge Protectors**  
Part #: DEP-10x48-B/Y-KIT  
Taille: 25,5 cm x 1,3 m  
Quantité: 3

**DuraStripe Edge Protectors**  
Part #: DEP-4x48-B/Y-KIT  
Taille: 10 cm x 1,3 m  
Quantité: 6



### LED BUMPERS

Nos pare-chocs à LED ont des bandes de LED intégrées pouvant être tamisées dans nos différents profils de pare-chocs. Ils sont disponibles pour les applications mobiles et fixes afin d'améliorer les processus de travail et la sécurité.

**Cela vous intéresse ?**

**Demandez plus d'informations via [info@awp.be](mailto:info@awp.be).**



**DES SOLUTIONS ANTIDERAPANTES**

AWP procure une large gamme de matériel antidérapant. Disponible en toute forme et couleur. Pour l'intérieur et l'extérieur. Terrain d'application : l'industrie alimentaire, des espaces humides, la pharmacie, les environnements de travail ...

**LA GAMME D'AWP EST CONSTITUÉ DE :**

■ **Bande de sécurité adhésive**

La bande de sécurité adhésive est durable et idéale pour des circonstances exigeantes. Cette bande peut être appliquée sur la plupart des surfaces, donnant des effets de haute qualité: une protection antidérapante suivant les règles de sécurité.



■ **Bande adhésive résistant à l'eau**

Bonnes caractéristiques antidérapantes. Utilisée souvent dans l'industrie alimentaire et les espaces humides.

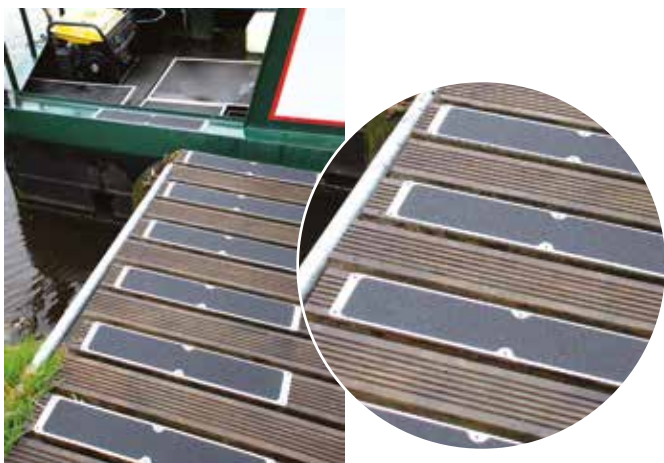

■ **Bande adhésive phosphorescent**

Tout le monde reconnaît le problème: tout à coup on se trouve sans électricité, sans lumière, à cause d'une panne. Nos bandes phosphorescentes sont appliquées dans des couloirs, des cages d'escalier, des entrées et des sorties... Cette bande phosphorescente vous montre littéralement le chemin.

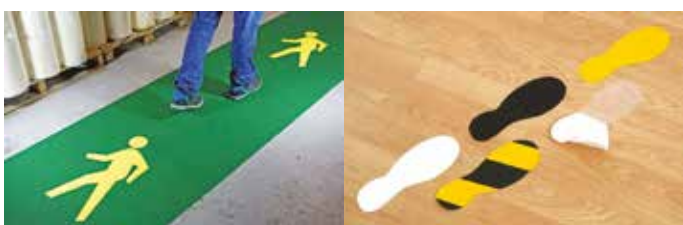

■ **Ruban à maille**

Idéal si une surface antidérapante est obligatoire p.ex. sous un portable, un tapis...

■ **Bande de sécurité abrasive**

Idéal pour une surface inégale dans votre entreprise, où une surface antidérapante est obligatoire (structure en tôle larmée).

■ **Produits auxiliaires**

IPA cleaner, Edge fix ou primer pour garantir l'application la plus efficace et durable des produits.

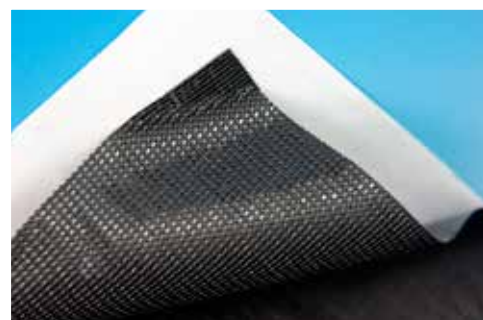





EPURE, ERGONOMIQUE ET SUR



### BANDE ADHESIVE ANTIDERAPANTE STANDARD

- ✓ Disponible sous plusieurs formes
- ✓ Très approprié pour les surfaces industrielles
- ✓ Longueur standard: 18,3 m

■ Granulé moyen



■ L : 19 mm à 1168 mm



■ Granulé large



■ L : 19 mm à 1168 mm



■ Granulé extra large



■ L : 19 mm à 1168 mm



### BANDE ADHESIVE ANTIDERAPANTE SMOOTH

Idéal pour les douches, les bateaux et l'industrie alimentaire

- Bande adhésive qui résiste à l'eau
- Bande adhésive élastique
- Bande adhésive élastique large
- Bande adhésive élastique antidérapante très douce



■ L : 19 mm à 1194 mm



■ L : 14 mm à 1194 mm



■ L : 12 mm à 1346 mm



■ L : 12 mm à 1270 mm



### GLOW IN THE DARK

- Bande adhésive glow in the dark
- Bande adhésive rayée glow in the dark
- Bande adhésive de sécurité glow in the dark



■ L : 19 mm à 1168 mm



■ L : 19 mm à 1194 mm



■ L : 19 mm à 1194 mm

### PAS ANTIDERAPANT

- Bande adhésive lumineuse



■ L : 15 mm à 1170 mm

- Bande adhésive réfléchissante



■ L : 15 mm à 1220 mm



### AUTRES SOLUTIONS

- Antidérapant caoutchouc
- Coussin antidérapant
- Antidérapant pour surfaces inégales avec dossier en aluminium



■ L : 15 mm à 1194 mm



■ L : 25 mm à 1371 mm



■ L : 19 mm à 980 mm



## SOLUTIONS ANTIDÉRAPANTS

### PANNEAUX GRP



### PLATEFORME D'AVERTISSEMENT

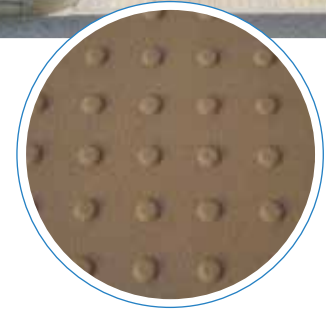
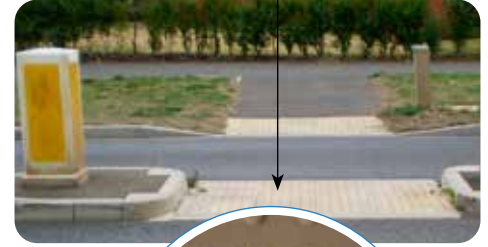

### NEZ DE MARCHÉ



### PLATEFORME ANTIDÉRAPANTE



### PROTECTION DES MARCHES





Vous n'avez toujours pas trouvé ce que vous cherchiez?  
Nous recherchons toujours avec vous la bonne solution.

**MODERATEURS DE VITESSE**



**PARK-IT**



**MIROIRS DE SÉCURITÉ**



**ARCEAUX BUTOIRS**



**PROTECTIONS ANGULAIRES**



**PROTECTEUR DE COLONNE**



## POTEAUX ET CHAINES



## SEPARATEUR DE VOIES



## BOX DE SEPARATION



## RIDEAUX À LANIÈRES PVC



## SIGNALISATION SUR MESURE



## AWP DISPOSE D'UN SERVICE D'INSTALLATION





**BACS RÉCEPTEURS FLEXIBLES**



**BAC RÉCEPTEUR DUR**



**ENTONNOIR BARIL**



**ARMOIRE DE SÉCURITÉ INTÉRIEUR**



**ARMOIRE DE SÉCURITÉ EXTÉRIEUR**



**BAC DE SÉCURITÉ**



**CANETTE DE SÉCURITÉ**



## PHOTOS DE PROJET TABLES SUR MESURE

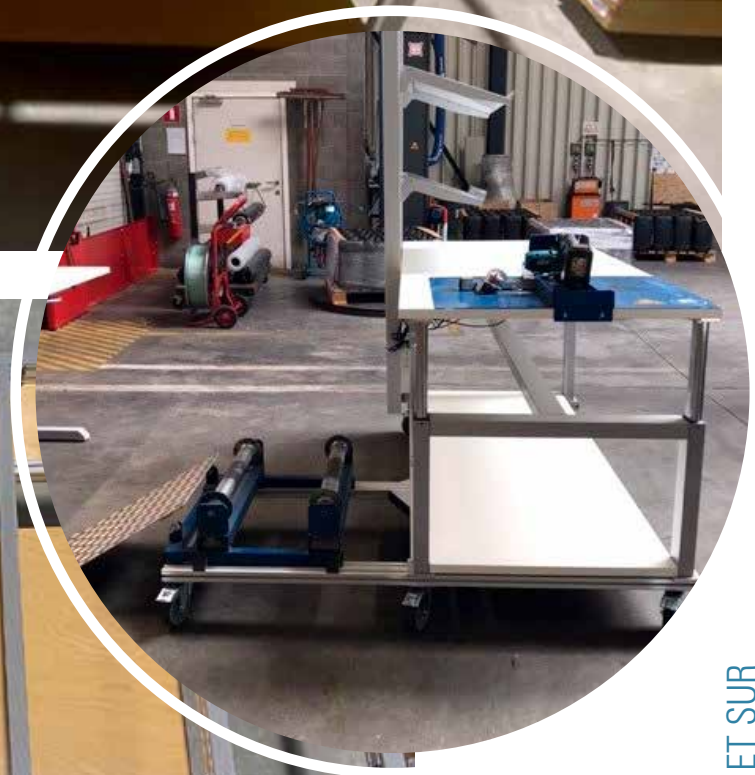



# C > TECHNOLOGIE DE VISSAGE



1 &gt;



### TECHNOLOGIE DE VISSAGE P100

Quel que soit le produit, la technique utilisée est de haute qualité. Chacune de nos techniques de vissage bénéficie de la très grande précision de couple fournie par le limiteur à déclenchement, et de la robustesse et de la fiabilité de conception avérées de toutes nos visseuses. Assurer un vissage parfait est notre credo et nous jouissons sur le marché d'une indéniable domination pour de nombreuses applications. Deprag est le leader du marché en petits couples et procure des visseuses avec le couple le plus petit allant jusqu'à 0,008 Nm.

2 &gt;



### AUTOMATION P116

L'expérience de Deprag en matière d'assemblage a permis de mettre au point des solutions de première catégorie. D'innombrables produits Deprag comme les instruments de mesure, de commande et notamment les très renommées techniques d'alimentation, sont exploités dans les applications des clients. Grâce à la grande expérience des ingénieurs de projets, Deprag fabrique des machines d'assemblage répondant aux nombreuses exigences des clients.

3 &gt;



### MOTEURS PNEUMATIQUES P124

Depuis toujours, les moteurs pneumatiques jouent un rôle crucial dans l'entraînement des machines et des équipements. Leaders sur le marché dans ce domaine, nous offrons un programme extrêmement polyvalent adapté aux applications les plus variées, de l'agroalimentaire au médical. Les divers modèles, la grande longévité, la légèreté de l'outil, les moteurs RVS, la grande vitesse et l'antidéflagrance donnent une grande polyvalence aux moteurs pneumatiques Deprag.

4 &gt;



### OUTILS PNEUMATIQUES P126

Notre entreprise est née des outils industriels classiques de type meuleuses, perceuses et autres outils pour tôles. Haute performance, fiabilité et ergonomie hors du commun sont autant d'atouts qui caractérisent les outils Deprag. Les outils sont robustes, facile à manier et qualitatives.

5 &gt;



### CLÉS DYNAMOMÉTRIQUES P130

AWP est le distributeur des clés dynamométriques de Torqueleader. Torqueleader est connu pour des outils de mesure de couple, des outils de serrage au couple et du matériel d'étalonnage de couple. Plus tôt connu comme MHH Engineering.



## UNE TECHNOLOGIE DE PREMIÈRE QUALITÉ ADAPTÉE À VOS APPLICATIONS DE VISSAGE

Notre vaste programme de produits englobe toute la gamme d'applications industrielles de vissage, aussi modernes et complexes soient-elles. Vissage, mesure, enregistrement, analyse ou alimentation automatique des éléments d'assemblage, nous apportons des solutions complètes sur mesure pour vos propres applications.

## NOTRE GAMME TECHNOLOGIQUE DE VISSAGE :

### Outils de vissage

Nous offrons un vaste catalogue d'outils de vissage :

- Adaptés aux applications manuelles ou stationnaires
- Entraînement pneumatique ou électronique
- Options de couple de 2Ncm à 500Nm
- Des produits adéquats pour chaque situation

### Instruments de mesure de couple/d'angle

Pour garantir la fiabilité de votre processus de fabrication, nous disposons d'une large gamme d'instruments de mesure adaptés aux applications les plus diverses :

- Analyse de vos travaux de vissage particuliers
- Vérification de vos valeurs de couple/angle
- Suivi de vos processus de montage
- Enregistrement de vos résultats de vissage
- Suivi, réglage et vérification de vos outils de vissage
- Service d'étalonnage au sein du laboratoire DKD de DEPRAG

Les instruments de mesure disposent d'un certificat d'un laboratoire d'étalonnage (accrédité DKD et UKAS).



### Vos avantages :

- Ergonomie
- Fiabilité de traitement
- Flexibilité
- ESD
- Efficace





### Techniques d'alimentation

Alimentation automatique d'éléments d'assemblage :

- Pour des applications manuelles ou stationnaires
- Des tailles standard pour les éléments d'assemblage allant de M1 à M16

### Accessoires

Une gamme complète d'accessoires vient compléter notre programme :

- Possibilité d'intégrer des composants dans votre processus de production automatisé
- Equipements pour votre station de travail manuelle
- Utilisation ergonomique et fiable de vos outils grâce au bras linéaire
- Tous types d'outils de serrage (lames, douille de vissage...)

### Solutions particulières

Une solution économique complète et personnalisé pour vos applications de vissage.



» Regardez la présentation des produits sur notre Youtube



VISSEUSES ÉLECTRONIQUES PORTATIVES



VISSEUSES PNEUMATIQUES PORTATIVES



VISSEUSES FIXES PNEUMATIQUES



VISSEUSES FIXES ÉLECTRONIQUES



VISSEUSES SANS FIL



## Visseuses pneumatiques portatives

Notre gamme de visseuses pneumatiques portatives couvre la plage de couple de manière optimale. L'entraînement pneumatique assure la légèreté de l'outil. Nos visseuses sont extrêmement maniables grâce à leur forme élancée et ergonomique. AWP offre Nanomat (jusqu'à 0.008 Nm, la visseuse la plus petite au monde), Micromat, Minimat, des visseuses pneumatiques ESD, visseuses à butée de profondeur, visseuses à impulsions, visseuses à chocs ...

La commande pneumatique simple et compacte rend cet outil léger et facile à manipuler. Notre limiteur de couple MICROMAT/MINIMAT éprouvé forme l'élément de base d'une répétabilité extrêmement élevée ( $\pm 3\%$ ). Sa structure (spécifiquement élaborée pour un emploi dans des environnements difficiles) et sa qualité de fabrication garantissent une grande facilité d'utilisation et une durée de vie prolongée.

## Visseuses électroniques portatives

La visseuse électrique portative répond aux plus hautes exigences des processus d'assemblage industriels. Les visseuses électriques portatives offrent une grande flexibilité grâce à leurs fonctions de programmation. Elles offrent aussi une grande fiabilité grâce à de nombreuses solutions d'analyse et la possibilité de documenter les étapes réalisées. La gamme de visseuses portatives se distingue par la forme unique et ergonomique de ses produits.

Les visseuses droites, à renvoi d'angle et poignée pistolet sont disponibles en visseuses EC jusqu'à 0.03 Nm, visseuses avec capteur, visseuses sans fil (avec batteries) et MINIMAT-ED.

## Visseuses fixes pneumatiques

Les visseuses fixes pneumatiques représentent également un des domaines de Deprag. Leur large gamme d'utilisation permet des solutions adaptées à chaque client, soient-elles techniques, sophistiquées ou économiques.

Leur succès est basé sur :

- une intégration aisée
- un encombrement minimal
- une qualité extrêmement robuste
- un limiteur de couple de haute précision

## Visseuses fixes électroniques

Les visseuses stationnaires représentent un des domaines de Deprag. Leur large gamme d'utilisation permet des solutions adaptées à chaque client, soient-elles techniques, sophistiquées ou économiques.

Leur succès est basé sur :

- notre EC-Servo avec moteur EC sans balais
- commandes high-tech
- fiabilité grâce à des options d'évaluation complètes
- flexibilité grâce à leurs options de programmation

## Visseuses sans fil

Visseuse EC électrique, visseuse d'angle sans fil pour opérations d'assemblage dans les espaces confinés

- flexible
- grande précision de verrouillage
- enregistrement des données
- grand confort d'utilisation
- puissante
- communication sans fil
- faible consommation d'énergie

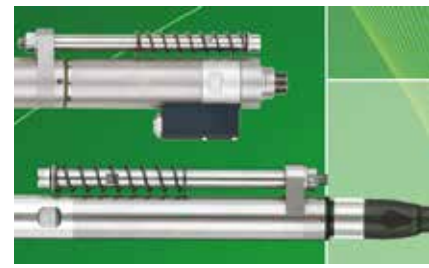



POSTES DE TRAVAIL MANUELS

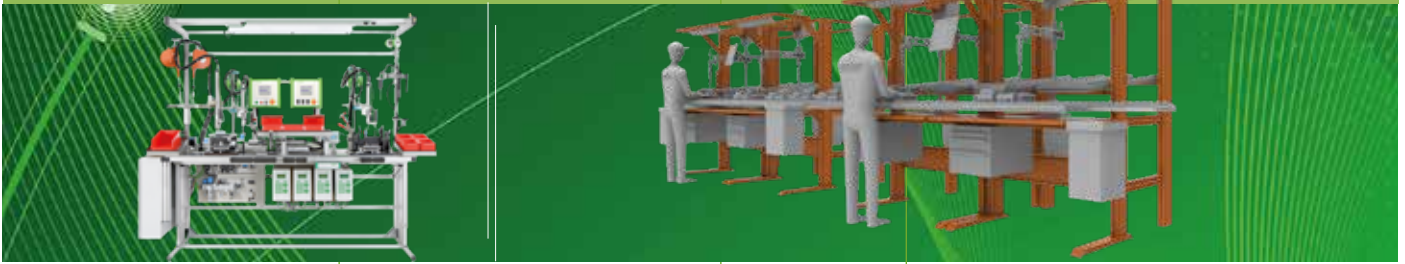

D-CAM



DISTRIBUTEUR DE VIS ET PICK & PLACE



SFM



TAPE-ON-REEL FEEDING



## Postes de travail manuels :

- Fiable
- Flexible
- La propreté technique
- Sauver des données de production et de qualité
- Ergonomique
- Efficace
- ESD
- Industrie 4.0

Créez vous-même votre poste de travail manuel.

» *Tous les composants sont d'un seul fabricant*

## D-CAM: Deprag-Compact-Assembly-Module

- Conception compacte
- Fiable
- Contrôle de positionnement et commande séquentielle intégrés
- Temps de cycle très courts

» *Délais de conception et de livraison très courts*

## Distributeur de vis et pick & place

- Adapté à pratiquement n'importe quel type de vis
- Flexible grâce à des rails-guides interchangeable
- Auto-régulation grâce à un système de contrôle intégré
- Conception compacte
- Au M1 jusqu'à M5

Une manière économique d'automatiser votre production.

» *Distributeurs de vis pour visseuses manuelles et fixes*

## SFM: Screwdriver Function Module for Automated Production (voir p. 113)

- Vaste choix pour tous types d'applications
- Optimisé pour les tâches de maintenance
- Facilité d'intégration maximale
- Adapté à une documentation complète des processus

» *Les modules standard permettent des délais de livraison courts*

## Tape-on-Reel Feeding

- Fourniture très précise
- Conception solide et fiable
- Facile à utiliser
- Mise en route facile

» *Pour la fourniture de composants auto-adhésifs fournis en bobines*

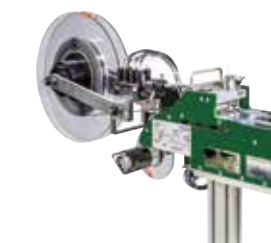
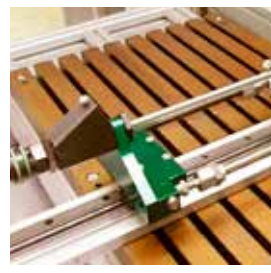
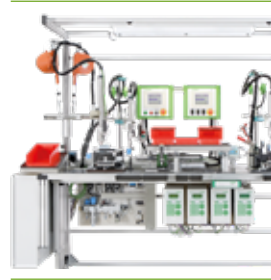



DFM



POSISTAND

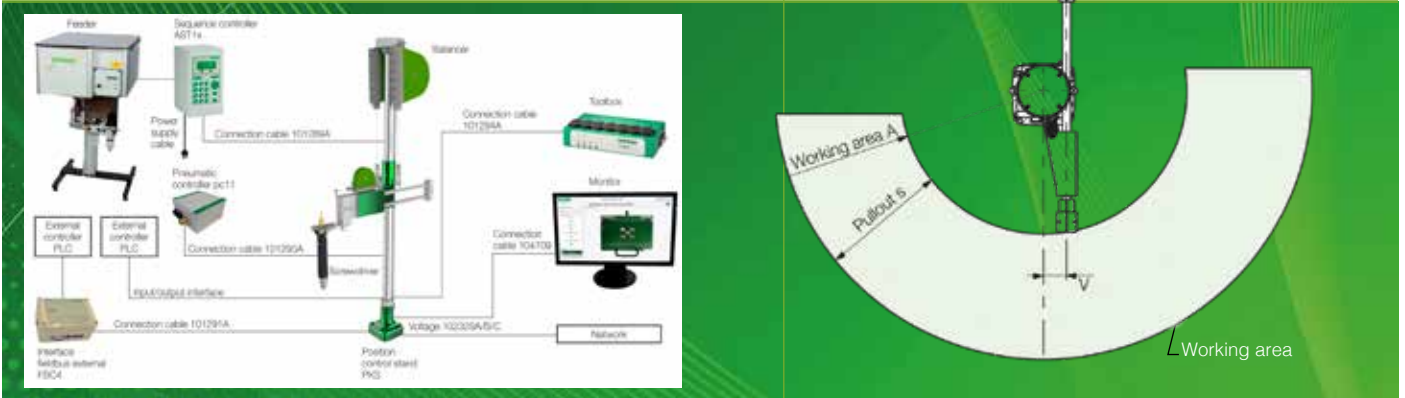

CLEANFEED

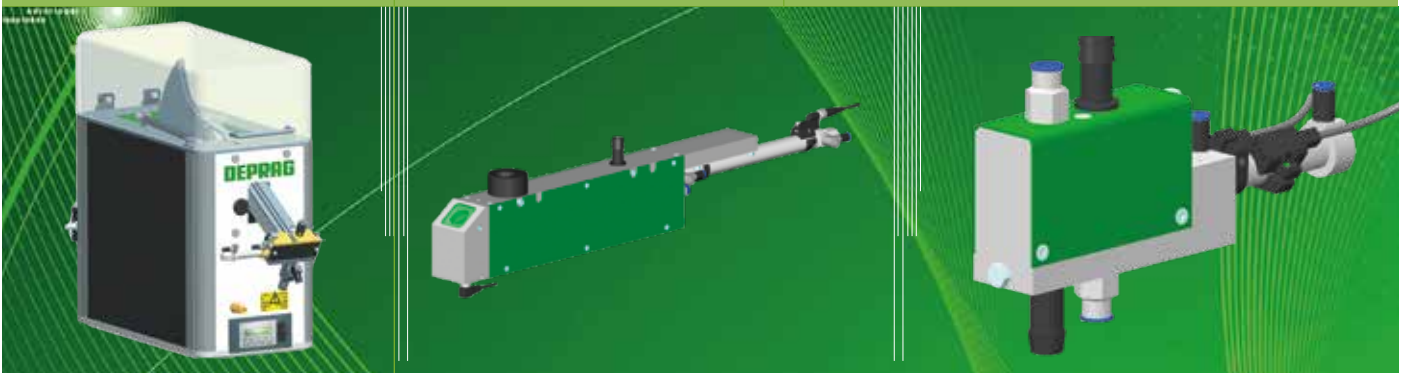

ADAPTIVE DFS



## DFM: Deprag Feed Module

- Optimise les temps de cycle
- Changement facile d'outil
- Pression d'appui constante
- Alimentation manuelle d'écrous
- Aspiration sous vide

» *Permet le vissage à des endroits difficiles d'accès*

» *Pour les vis et les écrous*



## Posistand: coordonne, optimise et contrôle du processus de production

- Fiable
- Visualisation sur l'écran
- Processus de production contrôlé
- Intégré
- PKS20 : A = 320 mm, S = 235 mm
- PKS50 et PKS150 : A = 350 mm, S = 313 mm
- Portique : axe X = 850 mm, axe Y = 710 mm



## Cleanfeed

Le tueur de particules pour une propreté technique hors pair.

- Pour la propreté technique
- Aspiration sous vide
- Swordfeeder
- Inline variant
- Pick & Place variant

» *Conception intégrée pour satisfaire les exigences de propreté technique*  
 » *L'ensemble des composants essentiels en provenance d'un même fabricant*



## Adaptive DFS

» *BREVETE*

- Fiabilité maximale
- Temps de cycle le plus court possible
- Formation en entonnoir optimisée
- Évite d'endommager le fil
- Réduit le temps d'installation
- Conçu pour les nouveaux matériaux

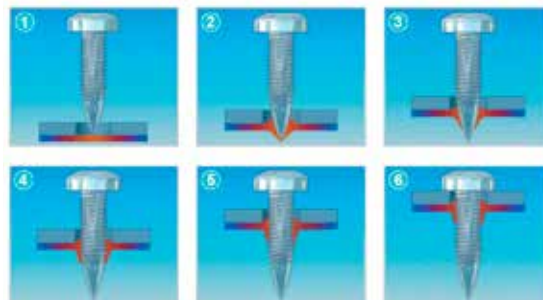

- 1e étape: Chauffez la matière
- 2e étape: Pénétrez dans la plaque
- 3e étape: Formez un entonnoir débouchant
- 4e étape: Formez plusieurs filets
- 5e étape: La vis est vissée
- 6e étape: Serrez la vis

» *Pour un vissage direct lors de l'assemblage de plaques de tôles*





## SYSTEMES D'ALIMENTATION A VIS

L'utilisation de systèmes d'alimentation par vis est essentielle pour la productivité et la disponibilité des chaînes de montage automatiques. Les systèmes d'alimentation à vis de Deprag conviennent à tous les types de vis : avec ou sans bague, boulons, extrémités filetées, inserts, écrous, rondelles et de nombreux autres types de fixations.

Deprag livre à la mesure du client :

- Pour une utilisation manuelle et stationnaire
- Pour tailles standard ou attaches de M1 à M16
- Alimentation simple, double ou multiple
- Vibrant et avec mouvement de ciseaux
- Transport via un tuyau d'alimentation ou une procédure Pick-and-Place
- Présentateur à vis

» Deprag fournit des systèmes d'alimentation qui ont fait l'objet de tests intensifs et sont parfaitement adaptés



✓ Embout



✓ Partie avant



✓ Distributeur avec embouts pour séparation des vis



✓ Distributeur avec embout standard

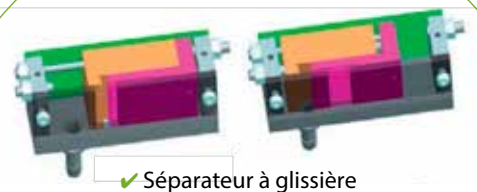

✓ Séparateur à glissière



✓ Séparateur de lames profilées

## BOWLFEEDER



- ✓ Opération simple et claire via le contrôleur
- ✓ Option de contrôle de fréquence et d'amplitude via contrôleur
- ✓ Fonctionne selon le rythme de travail individuel de l'opérateur
- ✓ Avec le stockage de jusqu'à 10 ensembles de données distincts
- ✓ De M1 à M8, avec une longueur de 5mm à 60mm et une largeur maximale de tête de 14 mm.

## SWORD FEEDER



### Avec un espace de stockage supplémentaire pour les vis

- ✓ Pour vis traitées
- ✓ L'intensité de transport est autoréglée
- ✓ Le dispositif fonctionne à l'intensité de l'opérateur
- ✓ Un niveau de bruit très bas
- ✓ Des solutions adaptées aux besoins spécifiques des clients
- ✓ Peut être utilisé pour une utilisation manuelle ou stationnaire
- ✓ De M2 à M6, avec une longueur maximale de 25 mm et une largeur de tête maximale de 12 mm.

## EACY STEP FEED



### Spécialement développé pour de grandes vis

- ✓ Moteur électrique silencieux et sans balais
- ✓ Vitesse d'alimentation réglable
- ✓ En option avec unité de vide pour les applications en salle blanche
- ✓ Spécialement développé pour les boulons jusqu'à 60 mm de long et avec une largeur de tête de 16 mm

» **NOUVEAU**

## RIVETTERS



### Également possible avec le système d'emboîtement

- ✓ Les systèmes d'emboîtement peuvent être utilisés pour les processus manuels pour rivets et goupilles
- ✓ Pour les applications stationnaires : une solution sur mesure
- ✓ Forme de poignée ergonomique
- ✓ Haute efficacité en combinaison avec un système d'alimentation



## » Entraînement pneumatique

### MODULE FONCTION VIS

- ✓ Large gamme de produits pour toutes les applications
- ✓ Facilité d'intégration maximale
- ✓ Service optimisé
- ✓ Convient pour une documentation complète du processus
- ✓ Les modules standard garantissent des délais de livraison courts

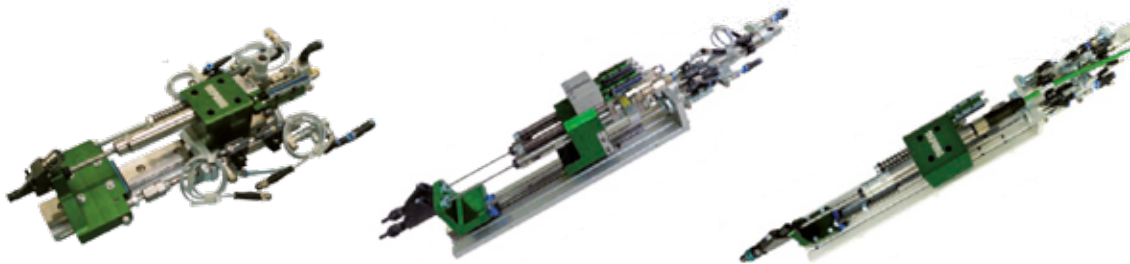

## » Spécialement conçu pour les grosses vis

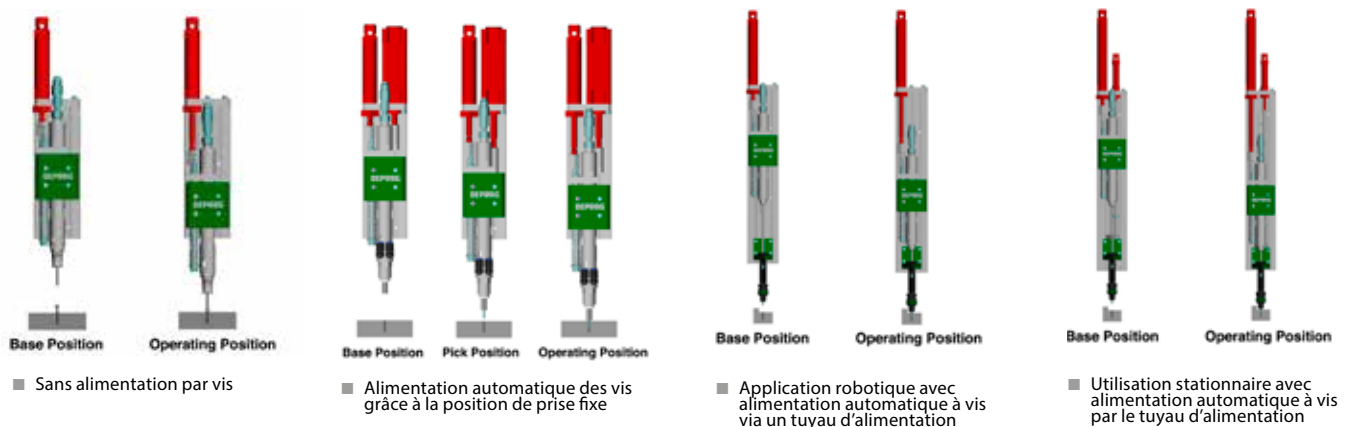

### E-SFM sur cobot

- ✓ Compatible avec les robots légers
- ✓ Compatible avec les systèmes d'alimentation
- ✓ Pour un processus entièrement automatisé
- ✓ Le SFM léger peut être utilisé avec n'importe quel système d'alimentation DEPRAG et alimente efficacement et avec précision les fixations correctes dans le temps de cycle souhaité. De cette manière, le module à vis peut supporter les charges les plus élevées. Ainsi, avec tous ces éléments légers, le SFM léger DEPRAG est très adapté aux robots à faible capacité de charge.



## E-SFM

- ✓ Contrôle précis de la force de pressage, de la vitesse d'alimentation et de la position
- ✓ Fiabilité des processus
- ✓ Meilleur temps de cycle
- ✓ Contrôle total de la position et de l'orientation des vis
- ✓ Détecteur de profondeur intégré

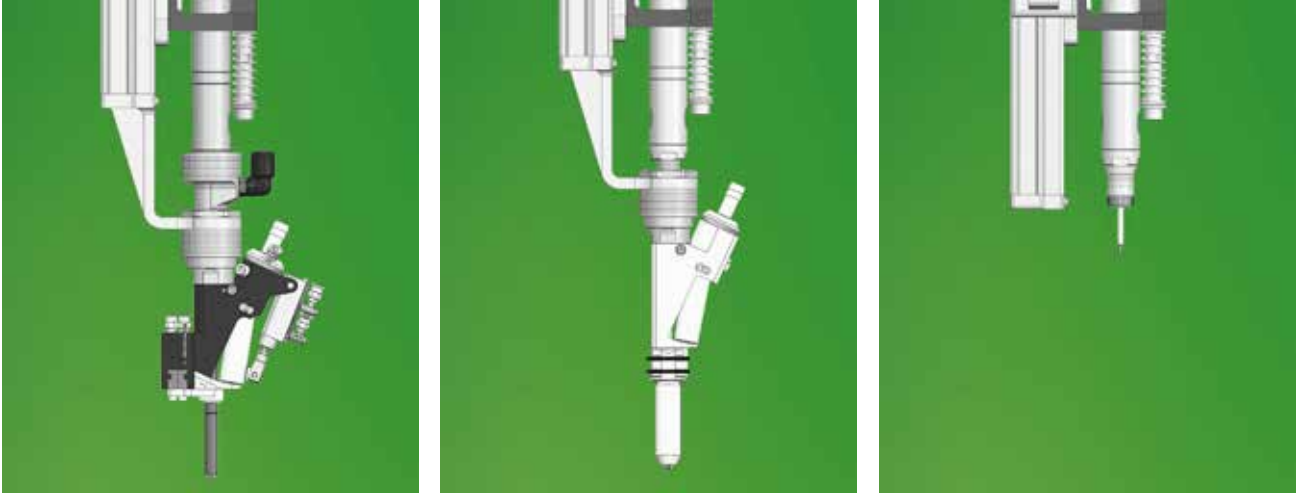

- ✓ En combinaison avec les systèmes d'alimentation DEPRAG, nous fournissons également des modules de vissage, qui constituent une base fiable pour tout processus de vissage automatisé. Nous proposons l'E-SFM en tant que module à vis à 1 broche.
- ✓ Le module à vis avec alimentation électronique (E-SFM) offre la condition idéale pour pouvoir réagir de manière flexible aux réglementations et tâches de montage complexes, aux nouveaux types d'éléments de connexion et aux exigences de montage changeantes.

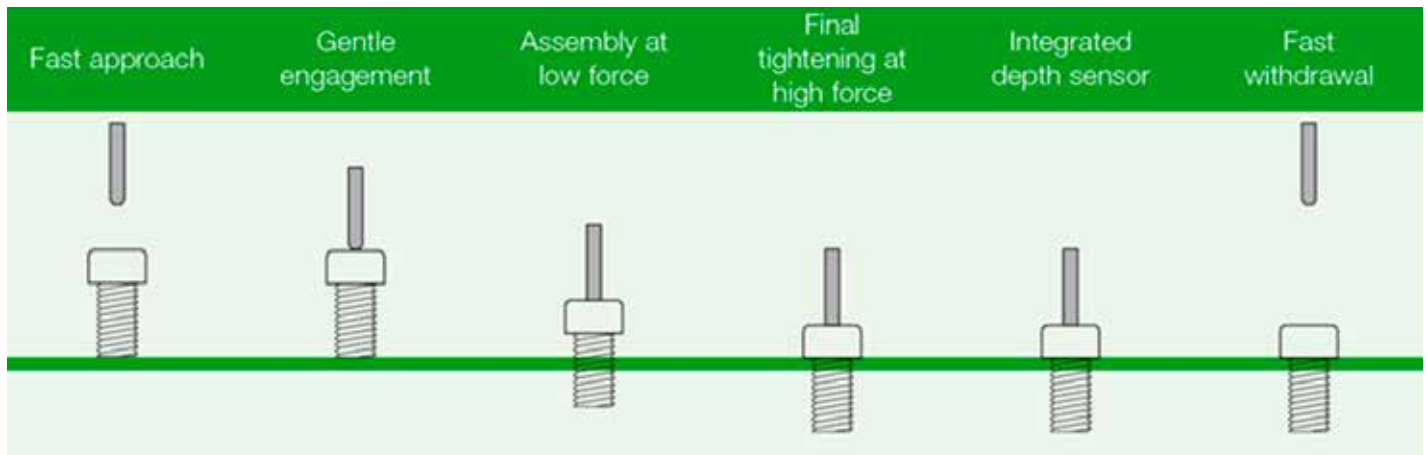

- ✓ Les modules de fonction à vis sont entièrement compatibles avec les autres applications DEPRAG pour une installation facile et une utilisation rapide.





## BOÎTIERS DE COMMANDE

### AST12



En plus du tournevis, le boîtier de commande est un élément essentiel du système de vis électronique. Dans le cadre du système de vis, vous avez droit au DEPRAG Cockpit Basic, votre interface utilisateur centrale au design réactif. Le logiciel collecte toutes les données de production liées à l'assemblage et les met dans un format structuré et convivial.

Toutes les opérations de vissage peuvent être paramétrées, visualisées, documentées, analysées et optimisées.

Les boîtiers de commande AST5, AST6, AST11 et AST12 utilisent la technologie EC, qui est basée sur la mesure exacte du courant moteur.

L'AST40 utilise le système EC-Servo pour évaluer les signaux du transducteur intégré à l'outil.

Plage de couple à partir de 0,03 Nm.

- ✓ Tournevis à main ou à broche
- ✓ Interfaces Industrie 4.0 : REST, OPC UA, MQTT, FTP
- ✓ DEPRAG Cockpit comme interface utilisateur centrale en design adapté pour le paramétrage, la visualisation et la documentation

### AST5



### AST6



### AST11



### COMCENTER ED



### AST40



## Bras de réaction avec contrôle de position

Des solutions de trépied et de portique parfaitement coordonnées guident l'outil de vissage en toute sécurité jusqu'à la position de montage et soulagent l'opérateur. Les systèmes de contrôle de position garantissent que le bon élément de connexion avec le bon couple est monté au bon endroit, au bon moment.

- ✓ Fiabilité accrue des processus
- ✓ Contrôle des étapes de traitement
- ✓ Visualisation via moniteur
- ✓ Électronique intégrée dans le standard de base
- ✓ Ergonomie élevée



## Bras de réaction sans contrôle de position



Chaque lieu de travail a besoin d'une solution ergonomique unique. C'est pourquoi nous avons différents bras de réaction dans notre gamme.

- ✓ Spécialement développé pour les installations fixes nécessitant des applications à vis horizontales ou verticales.
- ✓ Les bras sont conçus pour être utilisés dans des zones de travail confinées. Montés sur un bras télescopique ou des rails, vous pouvez optimiser l'espace sur votre ligne de production.
- ✓ Ils peuvent être utilisés sur une grande surface de travail.
- ✓ Compact et léger.
- ✓ Ils sont faciles à installer sur les cadres suspendus, sont polyvalents et permettent un serrage multidirectionnel.



» MEILLEURE VENTE !

Possible jusqu'à 150Nm ESD





VISSEUSE SANS FIL HAUTE PRECISION A FAIBLE COUPLE



Dimensions

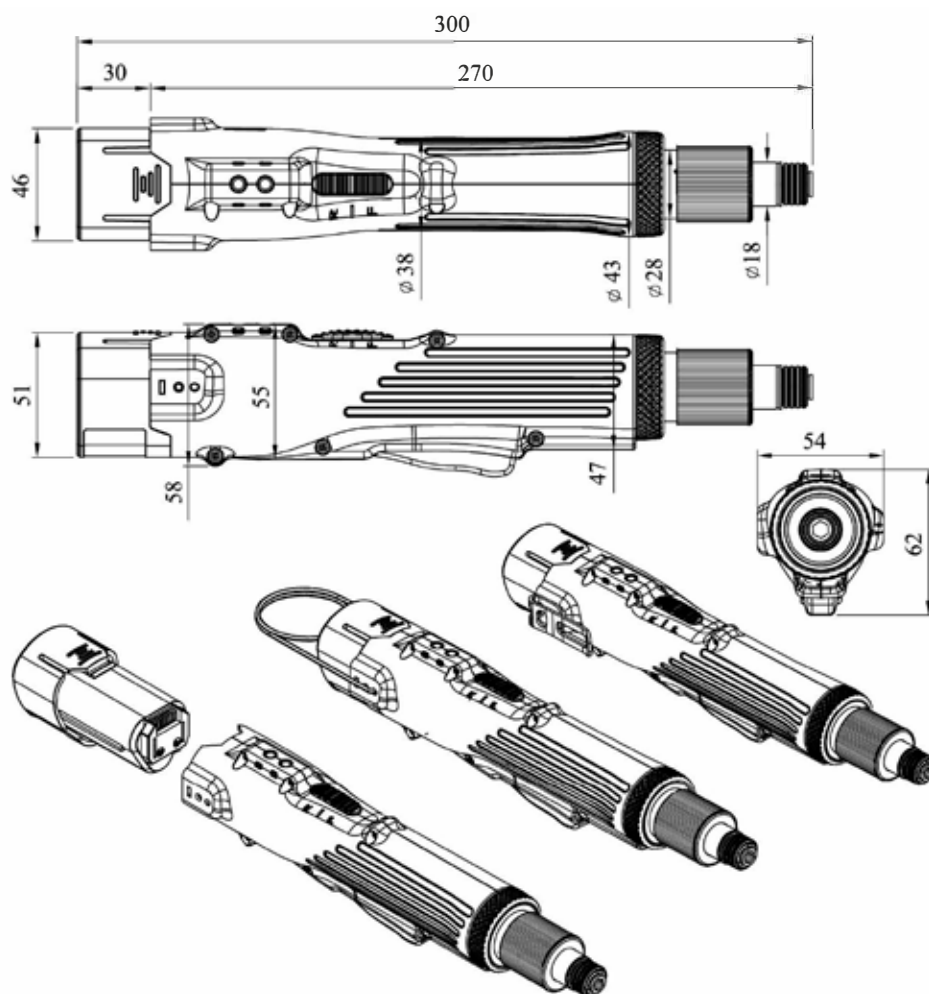

Caractéristiques du produit

- ✓ Le puissant moteur sans brosse est garanti 2 ans.
- ✓ Le meilleur choix d'outil d'assemblage industriel qui peut placer le couple maximal jusqu'à 4,5 N.m, et la précision de couple répétable de +/- 10 %.
- ✓ Le tournevis sans fil indique l'état de serrage. Lorsque le vissage est réussi, un bip retentira et une LED verte s'allumera.
- ✓ En cas d'erreur, la LED s'allume en rouge.
- ✓ Les utilisateurs peuvent choisir la vitesse HI/LO via le commutateur pour répondre aux besoins de l'entreprise.
- ✓ Excellente conception ergonomique pour tenir confortablement le tournevis sans fil.
- ✓ Pour prolonger la durée de vie de la batterie, le tournevis sans fil passe automatiquement en mode veille lorsqu'il n'est pas utilisé pendant plus de 3 secondes.
- ✓ Le mode veille permet d'économiser de l'énergie et de prolonger la durée de vie de la batterie.

Spécifications

Modèle	ST2	ST3	ST4.5
Input Voltage	10.8V		
Torque (N.m)	0.3~2.0	0.8~3.0	1.5~4.5
Repeatable Torque Accuracy )	±10%		
Torque Adjustment	External Stepless		
Free Speed (r.p.m) ±10%	HI	1200	1200
	LO	850	850
Weight (kg)	0.7 (Without Battery)		
Size (mm)	270 * 60 (L * H Without Battery)		
With Battery			
With Charge Station			
With Torque Meter			
Applicable Bit Type			

## TOURNEVIS PRATIQUE POUR BATTERIE DE PISTOLET INDUSTRIEL

### Série PISTOL

### Dimensions

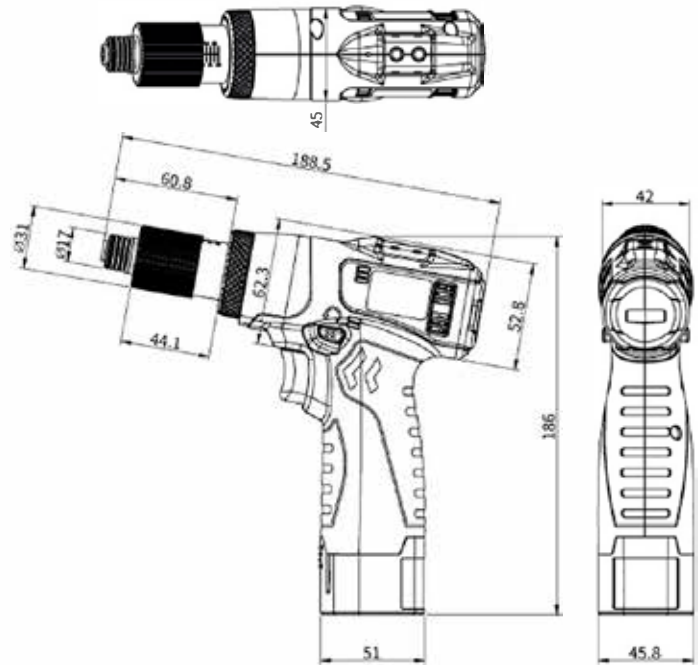

Unit: mm

### Caractéristiques du produit

- ✓ Conception ergonomique compacte et légère.
- ✓ Moteur sans brosse, sans entretien, plus propre et plus silencieux.
- ✓ Idéal pour les endroits où les câbles et les tuyaux gênent la manipulation, comme à l'intérieur des boîtiers électriques des voitures et des trains.
- ✓ Batterie lithium-ion 10,8 V.

### Accessoires



### Tableau de référence de la plage de couple

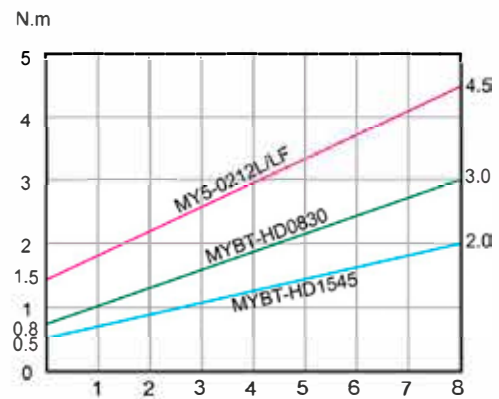

### Spécifications

Modèle	Input Voltage	Torque (N.m)		Repeatable Torque Accuracy (%)	Free Speed (r.p.m.)		Weight (kg)	Size (mm)	With Battery	With Charger	Bit Type
		Hard Joint	Soft Joint		HI	LO					
PIST-0320	10.8V	0.5-2.0	0.5~1.6	±10%	2700	1900	0.7	189X157	*	*	A · B · B9.5
PIST-0830	10.8V	0.8-3.0	0.8-2.4	±10%	1400	1000	0.7	189X157	*	*	A · B · B9.5
PIST-1545	10.8V	1.5-4.5	1.5-3.6	±10%	800	550	0.7	189X157	*	*	A · B · B9.5

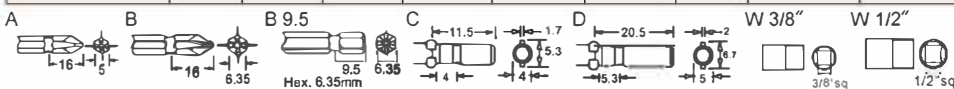

~\*Gewicht en maataanduiding zonder batterij.



### La solution la mieux adaptée à vos besoins de production

Aussi variés les domaines soient-ils, Télécommunications, Electronique, Automobile, Electroménager, Sanitaire ou Médical, nos clients sont régulièrement confrontés à de nouveaux défis. Nous mettons au point des solutions techniques et économiques en étroite collaboration avec nos clients: composants de machine, concept d'automatisation issu de notre DCAM (Deprag Compact Assembly Module), qu'il s'agisse de système de micro-assemblage ou d'imposants plus complexe.

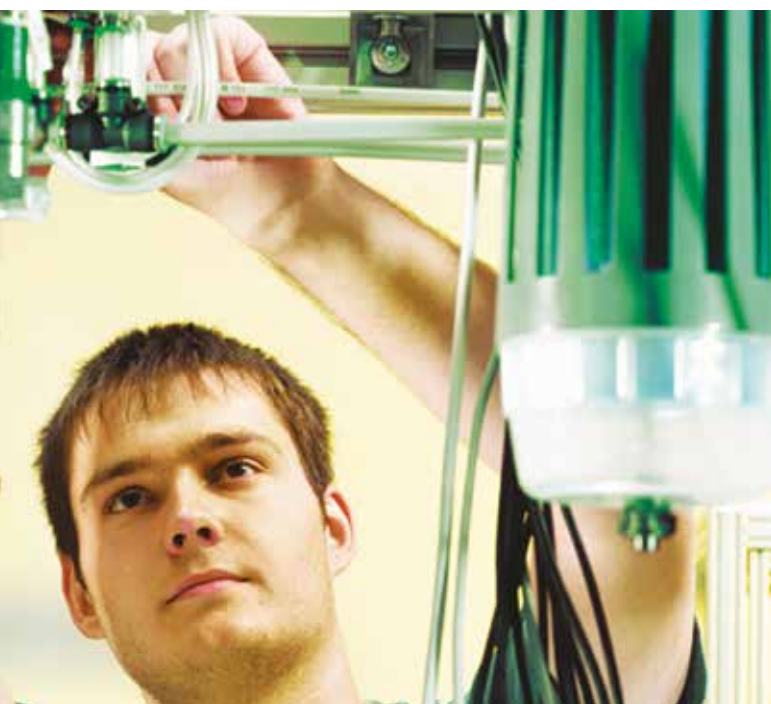

### Éléments constitutifs de machines

Dans la plupart des éléments d'assemblage, chaque composant de la machine s'avère décisif quant à l'efficacité, la disponibilité et la rentabilité du système. Spécialiste fort d'une grande expérience dans le domaine du montage, AWP offre un grand choix de composants individuels normalisés et testés destinés à l'intégration dans les systèmes.

Par exemple :

- Broches de vissage
- Modules de vissage
- Technologie d'alimentation
- Techniques de mesure
- Commande de machine

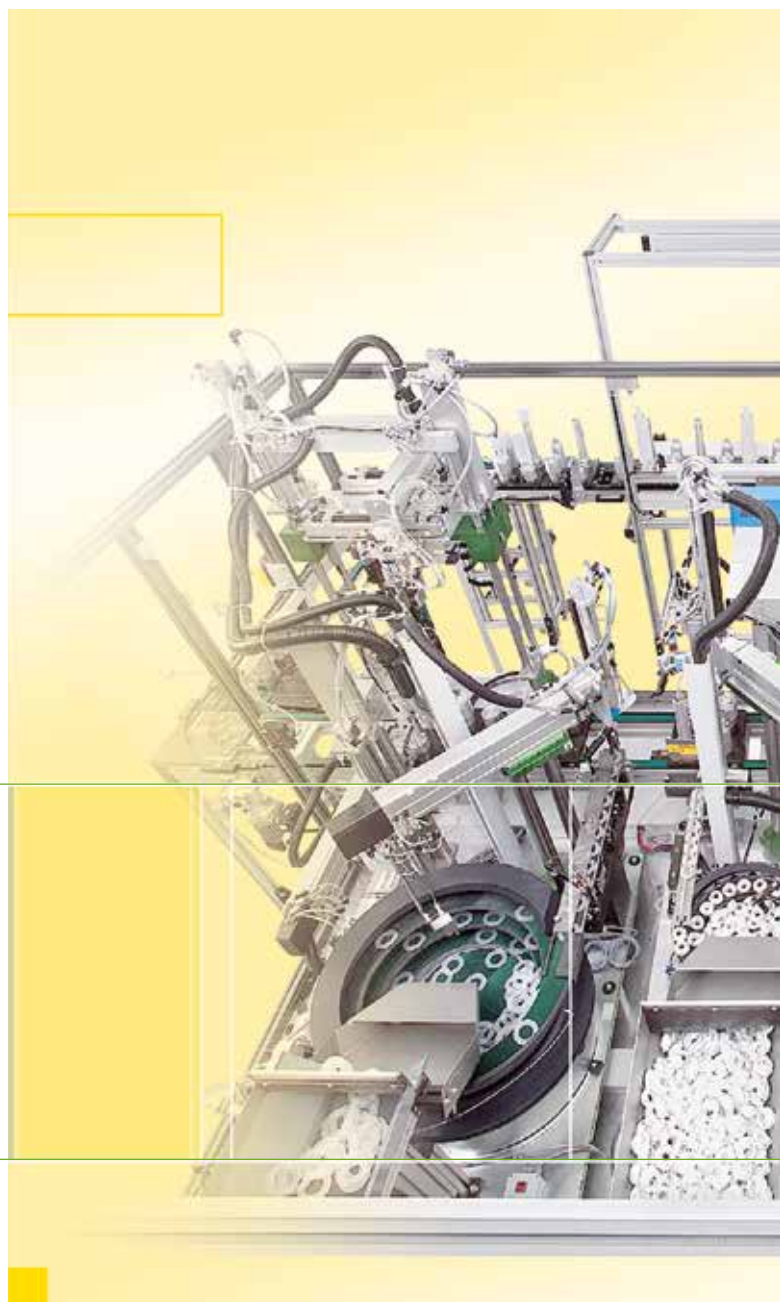

### Équipements et accessoires des postes de travail

Pour vos productions manuelles, nous vous fournissons un large choix d'équipements pour postes de travail et des accessoires complémentaires permettant d'augmenter la fiabilité du processus.

### Des systèmes d'assemblage normalisés

Vissage, étiquetage, palettisation, clipsage, pressage, inscription au laser, soudage par ultrasons, tests, collage ... Les différents modules d'assemblage DEPRAG permettent d'exploiter de nombreuses fonctions à moindres frais. Pour la réalisation de votre cellule de montage nous utilisons un système modulaire compact :

- DCAM (Deprag Compact Assembly Module)
- DCAM-XS- L'innovation du système de micro-assemblage pour un montage dans les zones de travail les plus restreintes



## Systèmes de vissage et d'assemblage

Nous vous apportons des solutions personnalisées. Grâce à la planification et la mise en œuvre d'innombrables systèmes d'assemblage, nos ingénieurs ont acquis des connaissances poussées. Dans la plupart des cas, nous tirons notre expérience de solutions ayant fait l'objet d'essais et de tests. Nous mettons l'accent sur nos propres composants et sur les connaissances confirmées des spécialistes.

### Vos avantages :

- Fiabilité de traitement
- Efficacité
- Economique
- Nombreuses possibilités de réutilisation



» *Deprag a assemblé le Thermomix*







## REDUCTION DES COÛTS DE 40% GRACE A L'APPAREIL A VIS AUTOMATIQUE

### AMENEE DE VIS AUTOMATIQUE POUR LA PRODUCTION DE BOITES EN SAILLIE

La firme Niko de Sint-Niklaas est spécialisée dans le matériel électrique. En réponse à une demande croissante du marché, elle fournit de plus en plus de variantes de produits en saillie. Au début, les différents éléments étaient assemblés et vissés manuellement. Cela prenait énormément de temps et la précision laissait parfois à désirer. Depuis quelques mois, la firme a dès lors décidé de passer à un distributeur de vis automatique. Le rendement de cette machine se traduit par une réduction des coûts de 40%.

### SOLUTION TOTALE

“Niko a sa propre équipe d'ingénierie, se chargeant du parc de machines fortement automatisé”, poursuit Pierre Rottiers. “Sur nos machines automatiques de conception propre pour les prises de courant encastrées, nous travaillions déjà avec des appareils à vis Deprag, prévus pour une production de 60 assemblages par minute et ce, pendant trois équipes. A partir de notre expérience, nous avons donc fait appel à la même firme pour l'assemblage des nouvelles boîtes en saillie. Nous souhaitons une solution totale sur la base d'un cahier des charges complet. Les textes en néerlandais sur l'écran, afin que nos opérateurs puissent travailler facilement, constituaient un élément non négligeable.”



### DESCRIPTION DU PROJET

“C'est la deuxième machine automatique que nous livrons”, raconte Kurt Willems, sales engineer chez le fournisseur AWP. Un seul feeder a été utilisé avec un distributeur pour amener automatiquement une vis aux deux éléments de vissage. Le feeder et les éléments pour l'amenée de vis automatique ont été entièrement conçus pour la vis choisie et les éléments ont été conçus pour l'application spécifique. La visseuse a pour mission de serrer deux ou quatre vis autoserrantes dans deux variantes de boîtes en saillie. “Le serrage d'une à quatre vis doit pouvoir être réglé selon deux paramètres: selon la profondeur ( $>3.5\text{mm} \pm 0.4\text{mm}$ ) ou le couple ( $>60\text{Ncm} \pm 10\text{Ncm}$ ). La machine doit également pouvoir être réglée de manière à ce qu'une seule vis à l'avant ou à l'arrière puisse être serrée selon la profondeur ou le couple en vue de pouvoir procéder à la réparation de produits où il manque une vis”, déclare Pierre Rottiers. “Sur la base des exigences du cahier des charges, les composants de la machine ont été assemblés. Dans le cas de cette application, on a opté pour deux éléments de vissage pneumatiques, s'arrêtant à un certain couple, avec une commande pour tourner à gauche comme à droite. La rotation à gauche est utilisée pour amener l'élément de vissage à vide à une profondeur exacte. On a aussi opté pour une table rotative manuelle. Ainsi, l'opérateur peut charger les pièces tandis que la machine amène et assemble deux ou quatre vis. Cela garantit un gain de temps énorme dans la production.

En fonction de la vis, une amenée de vis et un caisson ont été réalisés. L'élément de vissage est monté sur un chariot, doté de capteurs pour commander les vérins pneumatiques et pour contrôler la profondeur de la vis. La profondeur est également contrôlée lors du vissage sur la base du couple. Le module à deux éléments de vissage a aussi été monté sur un chariot pour serrer deux vis par boîte en saillie comme quatre vis pour une double boîte de saillie. Etant donné que la machine a été construite selon le cahier des charges, un projet prêt à l'emploi a été livré. La machine est raccordée à du 230V. Un logic controller Deprag est utilisé pour commander les entrées et sorties avec un automate S7 avec un écran tactile OP de Siemens. Pour la commande pneumatique des clapets, des vérins, des automates de vissage et des éléments de vissage pneumatiques, une pression de 6 bars est utilisée.”

### ENTRETIEN LIMITE

“L'élément de vissage ne doit subir un entretien qu'après deux millions d'assemblages. L'ensemble des prescriptions en matière d'entretien est repris dans un mode d'emploi de la machine, de même que le fonctionnement et la liste des pièces. Pour ce qui est de la sécurité, la machine est très fiable vu que sa porte est verrouillée”, explique Pierre Rottiers.

### INVESTISSEMENTS

Pierre Rottiers sait déjà quel sera le délai d'amortissement de la machine. “Après environ 2,5 ans, l'investissement de la machine sera déjà entièrement récupéré”, conclut-il.



PEDEO



**Matériel**

- Visseuse T pneumatique minimat intégré
- Bowlfeeder 2.5l
- SFM : système de vide de masse

**Application**

- Vissage automatique en profondeur

**Client final**

- Automobile

Les vis sont fournies de manière constante par le biais du bowlfeeder de 2,5 litres. Les capteurs de profondeur et la caméra fournissent les résultats souhaités et les données sont également captées pour le client final.

**ALIMENTATION**

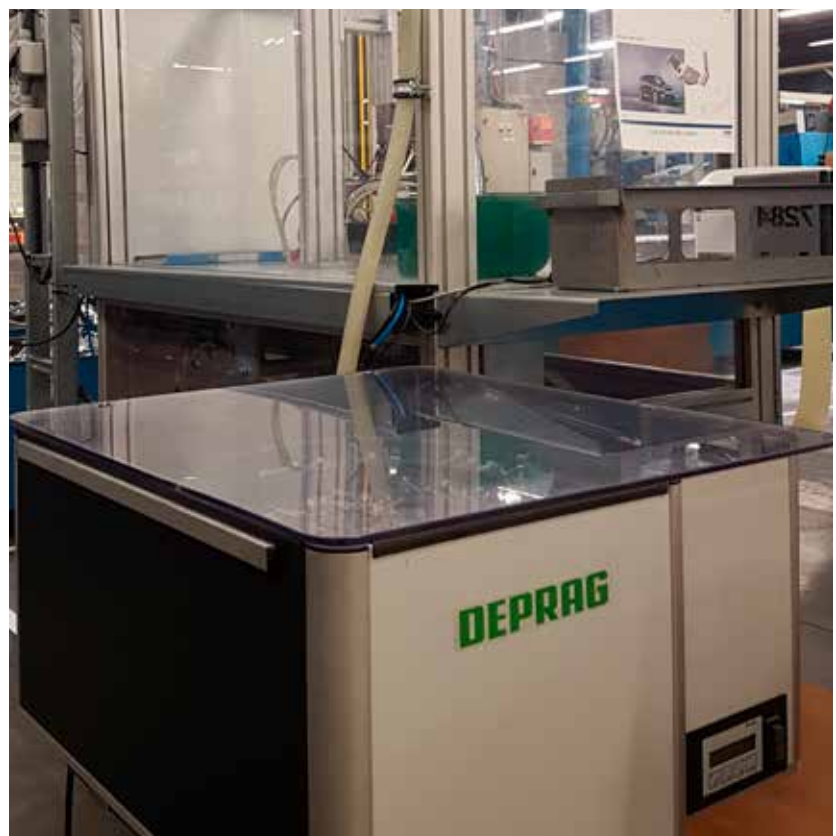

Pedeo est un partenaire de développement et un fournisseur fiable de produits de moulage haute pression finis et montés en alliages de zinc et d'aluminium.

Ils se sont spécialisés dans la limitation du délai de commercialisation. Cela a créé la demande de raccourcir considérablement leur processus de vissage. Ensemble avec leurs ingénieurs, nous avons recherché la bonne solution. Pedeo propose plusieurs produits Deprag, mais notre visseuse pneumatique fixe avec entraînement automatique à vis a vraiment fourni une solution radicale dans leur processus de production.

Les vis peuvent être réglées en profondeur de cette manière sans avoir à faire appel au travail manuel.

## SIRRIS

### Matériel

- Visseuse CE minimat + Boîtier de contrôle AST11
- Manchon de vide + bloc de montage
- Présentoir à vis pour visseuses intégrées

### Application

- Vissage automatique au cobot

### Client final

- Sirris



Sirris est une organisation à but non lucratif qui peut être considérée comme le centre collectif de et pour la technologie. L'organisation offre aux entreprises qui souhaitent innover. La société dispose d'une infrastructure de test à la pointe de la technique avec les dernières technologies. C'est la raison pour laquelle Sirris a organisé une démonstration avec la possibilité de présenter Factory 4.0 à des entreprises.

### Pourquoi ?

Sirris veut ainsi démontrer certaines choses. Le vissage dans une chaîne de production peut rapidement être considéré comme agaçant. De plus, ce n'est pas l'exercice le plus sain pour les employés. La solution peut être apportée par une visseuse automatique qui continue de fonctionner au même rythme. En outre, tous les mouvements et les données qui l'accompagnent peuvent être enregistrés et stockés pour optimiser le processus de production.

De cette façon, l'opérateur a plus de temps pour effectuer d'autres activités.

### PRESENTOIR A VIS





**AUTOMOTIVE SUPPLIER**

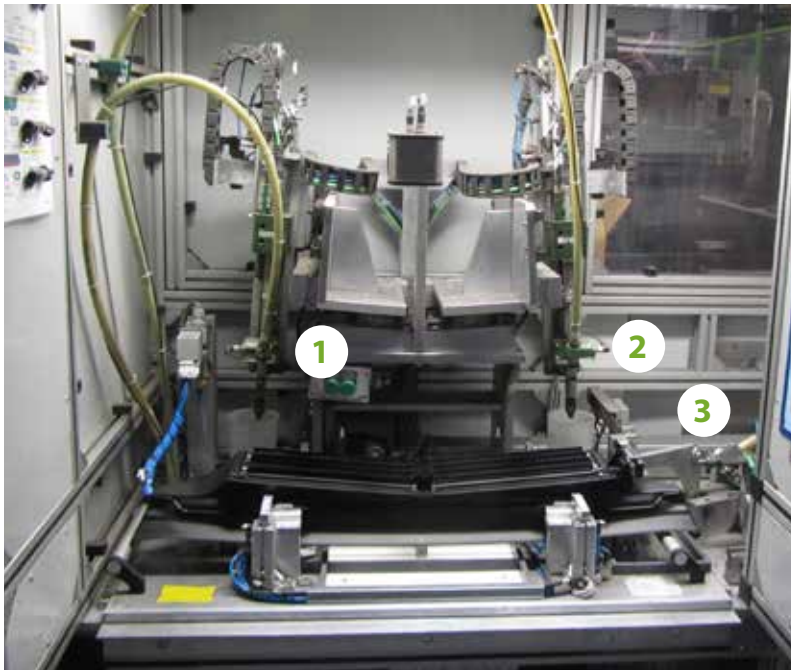

**Matériel**

- Visseuse Minimat électrique + Boîtier de contrôle AST11
- Double bowlfeeder 0,75 l avec support à vis + bowlfeeder 0,75 l
- 3 SFM (Regardez numéro 1, 2 et 3)

**Application**

- Cette visseuse est utilisée pour l'assemblage de pièces en plastique dans le secteur automobile.

**Client final**

- Automotive

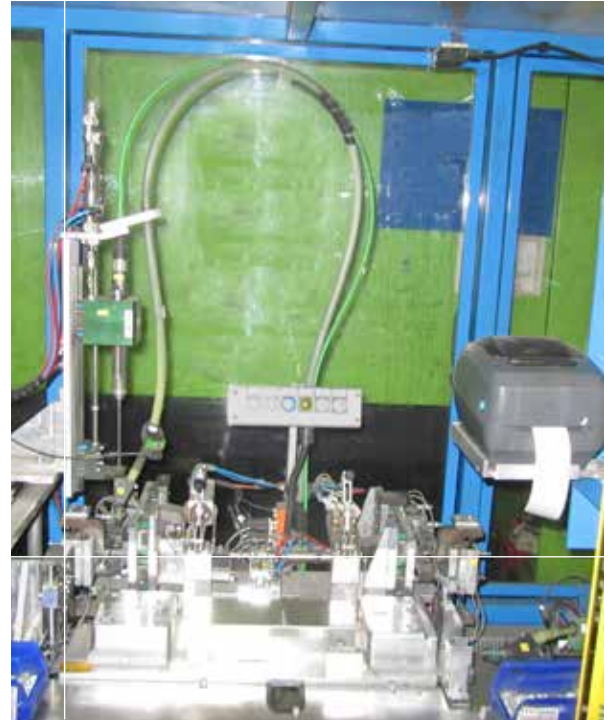

**ATELIER MANUEL**

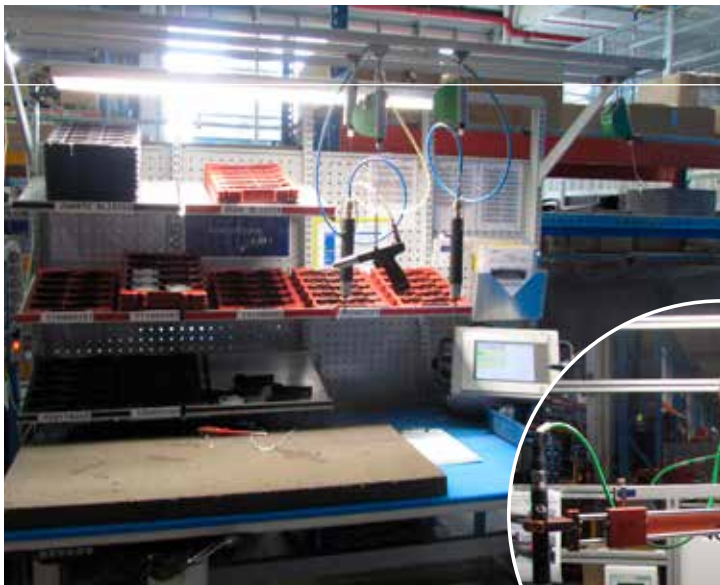

- 1 Tournevis manuel EC Minimat
- Bras de réaction avec détermination de la position
- 3 tournevis à main pneumatiques

**Matériel**

- Visseuse Minimat électrique + Boîtier de contrôle AST11
- Bowlfeeder 0,75 l avec support à vis 10 l
- 1 SFM

## SPECIALISTE EN AUTOMATISATION DES ACCÈS

### Matériel

- Visseuse pneumatique Minimat fixe
- Alimentation 0,75l avec support à vis 10 l
- SFM avec contrôleur de profondeur

### Application

- Cette installation visse les dents en plastique dans les câbles en acier des portails rapides. Pas moins de 23 000 à 25 000 vis sont vissées quotidiennement. Cela correspond à 1,9 seconde par dent montée sur un câble.

### Client final

- Constructeur de portails rapides





### SOLUTIONS D'ENTRAÎNEMENT SUR MESURE

Les moteurs pneumatiques constituent des systèmes d'entraînement sûrs et solides. Les moteurs pneumatiques sont surtout utilisés lorsque les techniques d'entraînement conventionnelles atteignent leur limites.

Nous déterminons le type d'entraînement le plus économique et le plus sûr pour votre application. Il peut s'agir d'un moteur référencé dans notre catalogue, ou d'une solution plus complexe.

### Notre gamme de moteurs pneumatiques: Moteurs à palettes

#### ■ Basic line

Peu onéreux et solides, ces moteurs sont destinés à un environnement normal. Grâce à notre système breveté de remplacement des palettes, vous gagnerez du temps de production précieux.

» *Petite taille*  
*Grande plage de vitesses*  
*A droite et à gauche*  
*Peu d'entretien*  
*Conforme à la directive (ATEX)*

#### ■ Advanced line

Cette gamme de produits est composée de moteurs à palettes inoxydables développant une puissance de 20 W à 1.2 kW.

» *Acier inoxydable*  
*Grande plage de vitesses*  
*A droite et à gauche*  
*Disponible avec frein intégré*  
*Conforme à la directive (ATEX)*

#### ■ Power line

Gamme couvrant un grand nombre de moteurs haute performance de 1.6 à 18kW. Hautement polyvalents, ils sont très fiables et disposent d'une grande durée de vie.

» *Grande robustesse*  
*Puissante*  
*Durable*  
*Couple de démarrage élevé*  
*Faible poids*

#### ■ Moteurs de meuleuse, fraiseuse et perceuse

Ces moteurs sont conçus pour être installés dans votre machine. Gain de place, précision et puissance assurés..

#### ■ Moteurs à frein

La solution à prix réduit de notre programme standard de moteurs pneumatiques de freinage intégré.



#### ■ Customized Line

Cette gamme permet d'obtenir des personnalisations de valeur reposant sur le principe de la modularité, allant d'un moteur individuel ou de la demande spécifique du client jusqu'à solution du système complet.



### Vos avantages :

- ATEX certifié
- Durée de vie prolongée
- Amabilité des interlocuteurs
- Acier inoxydable
- Compact
- Stérilisable
- Possibilité de choisir le design

### Moteurs à engrenages

Ces types d'entraînements haute puissance sont mis au point individuellement pour répondre aux besoins de vos applications. Ils conviennent à une utilisation continue et ne contiennent aucune pièce d'usure.

- » Fonctionnement sans lubrification
- » Sans pièces d'usure
- » Faible niveau sonore
- » Adaptée à un fonctionnement en continu

### Turbines

Nos entraînements haute puissance garantissent une puissance massive optimale et une faible consommation d'air. Efficaces et adaptés à une utilisation continue.

Les turbines sont conçues pour répondre à vos applications spécifiques et réalisées de manière personnalisée.

- » Fonctionnement sans lubrification
- » Sans pièces d'usure
- » Rapport poids-puissance optimal
- » Utilisation d'air minimale



**DES OUTILS DE QUALITÉ, PAR TRADITION**

En tant qu'utilisateur industriel, vos exigences en matière d'outils pneumatiques portatifs sont importantes. Les outils pneumatiques DEPRAG se distinguent par leur grande durée de vie, leur puissance volumique et leur facilité d'utilisation. Des performances garanties sans efforts, même lors de travaux dans des zones difficiles d'accès. Les outils pneumatiques de notre enseigne sont distribués dans le monde entier sous le nom de DEPRAG INDUSTRIAL.

**NOTRE GAMME D'OUTILS PNEUMATIQUES :****Meuleuses**

De la plus petite meuleuse atteignant 100 000 tr/mn à la grosse meuleuse d'angle industrielle équipée d'un disque abrasif de 230 mm de diamètre. L'étendue de notre gamme comprend également une meuleuse dotée d'une turbine, lui conférant une puissance optimale. Notre meuleuse d'angle, avec son disque de 125mm de diamètre et une puissance hors du commun de 2.2kW, ne pèse que 1.8kg, permettant ainsi de travailler sans effort.

**Polisseuses**

Adaptées au meulage et au polissage de surfaces planes ou courbes en carrosserie, à la réduction des cordons de soudure ou au polissage de l'acier et des pièces de fonderies, les domaines d'applications sont infinis.

**Perceuses**

Le choix s'étend des perceuses portatives de type pistolet, utilisées par exemple dans l'aéronautique, à un vaste programme de perceuses droites ou angulaires d'une puissance de 170W à 3.5 kW utilisées en sidérurgie.

**Clés à chocs**

Pour un maniement simple et rapide lors du desserrage ou du serrage des assemblages par vis de taille M6 à M36. Des outils polyvalents à utiliser dans diverses applications, comme par exemple dans l'automobile.

**Marteaux**

Des marteaux burineurs sophistiqués des sculpteurs aux perforateurs hautes puissances utilisés dans la construction des routes et ou dans les carrières.

**Pinces**

Un ustensile petit et puissant, utilisé pour couper, plier, plomber, écraser, dénuder et pour sertir.

**Machines à tôles**

Un grand choix d'outils puissants offrant la meilleure solution à vos travaux de découpage des tôles.



Des pinces puissantes



#### Vos avantages :

- ATEX certifié
- Durée de vie prolongée
- Puissance massive optimale
- Précision
- Ergonomie



» NOUVEAU

### Visseuses à chocs

- Grande puissance de sortie et très efficace
- Conception robuste
- Possible de changer le couple
- Grande durabilité et fiabilité
- Poignée ergonomique



» NOUVEAU

### Pincès

Pincès pour opérations manuelles telles que la coupe, la formation d'angles, la pose de joints d'étanchéité et la fixation de brides.

- Fonctionnement simple
- Grande puissance de sortie
- Grande durabilité
- Les inserts de pincès sont disponibles en deux variantes





» **NOUVEAU**

### Lime

Instrument efficace pour limer et poncer.

- Agréable d'emploi
- Dimensions petites
- Faible poids
- Ergonomique et durable



» **NOUVEAU**

### Turbo grinders

- Grande puissance de sortie
- Fonctionnement sans lubrification
- Ergonomique et efficace
- Gamme large



» **NOUVEAU**

### Polisseuses

- Fonctionnement sans lubrification
- Une faible consommation d'air
- Polissage avec une seule machine

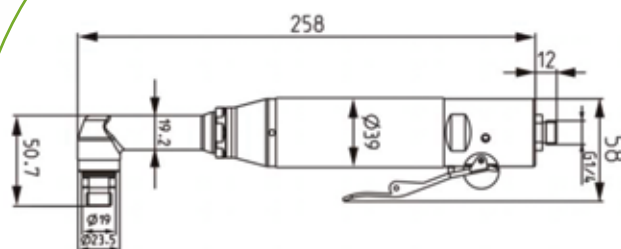
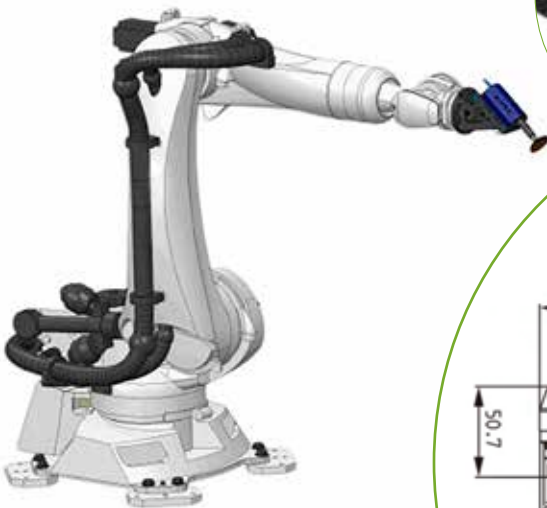



### TORQUELEADER

Les outils Torqueleader sont conçus et fabriqués à l'aide de la technologie la plus récente afin d'assurer l'Exactitude, la Répétabilité et la Durabilité nécessaires pour répondre aux normes exigeantes d'aujourd'hui. Torqueleader est connu pour des outils de mesure de couple, des outils de serrage au couple et le matériel d'étalonnage de couple.

Les outils à débrayage, les clés de 2000Nm et les tournevis ESD sont représentés dans les environnements industriels.

La technologie du débrayage est au cœur de la gamme Torqueleader. Cette technologie élimine le risque de dépassement du couple en enlevant le processus de serrage des mains de l'opérateur et en utilisant un mécanisme de contrôle du couple exact et répétable.

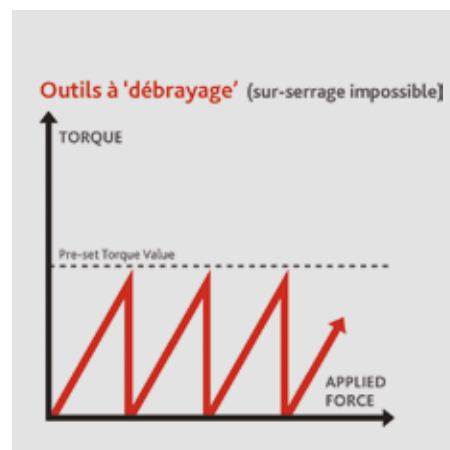
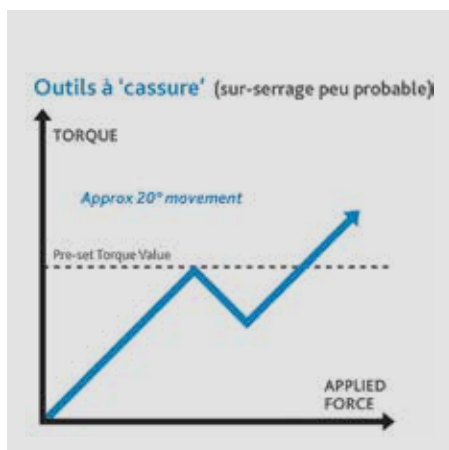
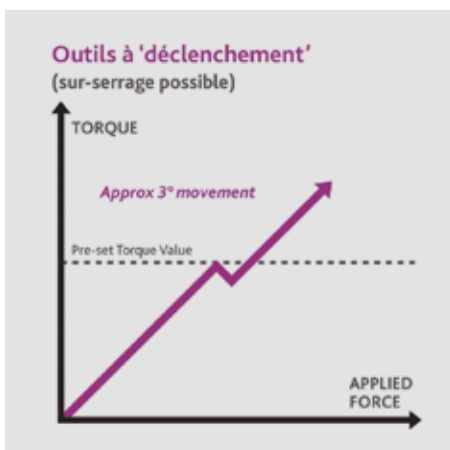

### OUTILS À DÉCLENCEMENT

Les outils à déclenchement s'inclinent à un angle de 3° lorsque le couple préréglé est atteint.  
Sur-serrage possible.

### OUTILS À CASSURE

Les outils à cassure se cassent à un angle de 20° lorsque le couple préréglé est atteint.  
Sur-serrage peu probable.

### OUTILS À DÉBRAYAGE

Quand le couple préréglé est atteint, la clé dynamométrique dérape.  
Sur-serrage impossible.



## MESURER



## Tournevis dynamométriques à cadran

- ✓ Outils haut de gamme polyvalents pour le contrôle qualité, la recherche et le développement et les opérations de montage.
- ✓ Pour mesurer et appliquer avec précision de faibles couples de serrage, avec un fonctionnement réversible, disponible avec un entraînement carré mâle ou des entraînements hexagonaux femelles. Parfait pour un large éventail d'applications.
- ✓ Utilisables en mode 'suivi' ou 'mémoire', avec un système intégré de mémorisation de la lecture maximale qui donne une confirmation du couple maximum appliqué.
- ✓ Parfait pour les métiers de l'électronique, de l'électricité, des appareils ménagers et des matériels de bureau.

<b>Range</b>	0.1 à 5 Nm
<b>Drive</b>	1/4" ou 1/4"
<b>Accuracy</b>	± 6%

## MESURER



## Clés dynamométriques à cadran

- ✓ Utilisées pour la recherche et le développement, la production, la vérification, le contrôle qualité et le service après-vente.
- ✓ Conçues pour appliquer et mesurer avec précision n'importe quel couple de serrage, de manière exacte, fiable et économique.
- ✓ Construction en aluminium robuste et légère, avec un cadran à 'double échelle' (métrique et impériale). Un signal sonore et visuel avertit l'opérateur lorsque le couple recherché a été atteint.
- ✓ Mécanisme de cliquet avec broche à double carré pour un serrage rapide dans les endroits exigus (sauf sur les modèles EDS). Ceci permet également de serrer ou desserrer les filetages à gauche ou à droite, et rend cette clé économique parfaite pour tous les travaux.

<b>Range</b>	0.8 à 2000 Nm
<b>Drive</b>	Dépend de modèle à modèle
<b>Accuracy</b>	± 3%

## MESURER



## Digital Torque Wrenches

- ✓ Haute précision.
- ✓ Facile et efficace à employer.
- ✓ L'échange bidirectionnel des données permet de transférer les relevés sur un pc où l'on pourra les conserver et les analyser.
- ✓ Option : wifi & bluetooth.

<b>Range</b>	Wrench 1-2000 Nm à 70-350 Nm Screwdrivers: 0.05-50 Nm
<b>Drive</b>	1/2" ou 1/4" ou 3/8" ou 3/4" ou 1"
<b>Accuracy</b>	± 1%



PRODUCTION



Tournevis à limitation de couple

- ✓ Gamme de tournevis de 'production' – idéale dans un environnement où un même couple de serrage doit être répété de manière fiable et exacte. Ces tournevis doivent être réglés au moyen d'un analyseur d'étalonnage.
- ✓ Modèles TLS 0022 disponibles avec un entraînement hexagonal femelle 1/4" destiné aux lames de tournevis et accessoires. Modèles Minor, Standard et TLS 1360 disponibles avec des entraînements hexagonaux femelles 1/4" et carré 1/4" pour les douilles.
- ✓ Le réglage inviolable dispense de compter uniquement sur la compétence de l'opérateur et donne le contrôle au service qualité.

<b>Range</b>	0.04 à 13.6 Nm
<b>Drive</b>	1/4" ou 1/4"
<b>Accuracy</b>	± 6%

PRODUCTION



Tournevis dynamométriques de production PSE

- ✓ Poignée ergonomique en caoutchouc procurant à l'opérateur un haut degré de confort.
- ✓ L'action de débrayage éprouvée et testée de Torqueleader indique le moment où la valeur de couple préréglée est atteinte - impossible de trop serrer les fixations.
- ✓ Fonctionnement dans les deux sens avec une répétabilité reproductible.
- ✓ Chaque modèle de la gamme porte un code couleur – il est possible d'attribuer individuellement à chaque tournevis un code couleur grâce aux étiquettes de couleur prédéfinies de remplacement fournies avec l'outil.

<b>Range</b>	0.04 à 13.5 Nm
<b>Drive</b>	1/4"
<b>Accuracy</b>	± 3%

PRODUCTION



Quickset Adjustable Torque Screwdrivers

- ✓ Particulièrement adaptés aux fixations à bas couple de serrage dans les travaux d'électricité, d'électronique et de montage des instruments.
- ✓ Les tournevis dynamométriques Quickset sont dotés d'une échelle réglable étalonnée intégrée au corps de l'outil, permettant de passer rapidement à des couples de serrage différents sans avoir besoin d'un matériel dynamométrique supplémentaire. (Disponible en graduation impériale ou métrique).
- ✓ Les tournevis Quickset utilisent également la technologie de 'débrayage' en douceur, qui élimine complètement le risque de sur-serrage. Ce mécanisme fonctionne dans le sens des aiguilles d'une montre et en sens inverse, sans avoir de réglage à faire.

<b>Range</b>	0.2 à 9 Nm
<b>Drive</b>	1/4" ou 1/4"
<b>Accuracy</b>	± 6%

PRODUCTION



Tournevis étalonnés Quickset 'Ergo'

- ✓ Principalement utilisés pour les fixations à bas couple de serrage dans les travaux d'électricité, d'électronique et de montage des instruments.
- ✓ Tournevis étalonné Quickset enrichi d'une poignée en caoutchouc, pour améliorer le confort et la tenue en main.
- ✓ Cet outil présente la même échelle de réglage étalonnée de type micrométrique et le même 'débrayage' en douceur que le tournevis Quickset.

<b>Range</b>	0.08 à 9 Nm
<b>Drive</b>	1/4" ou 1/4"
<b>Accuracy</b>	± 6%

## Poignées dynamométriques à 'cassure' Torqueleader TBN

PRODUCTION

- ✓ Idéales dans un environnement de production où un couple de serrage particulier doit être répété de manière fiable et précise.
- ✓ Les poignées TBN se 'cassent' à un angle de 20° lorsque le couple pré-réglé est atteint, ce qui rend le sur-serrage improbable.
- ✓ Un large choix d'embouts interchangeables est disponible, dont les embouts à fourche, polygonaux et évasés, ainsi que des têtes à cliquet.
- ✓ Pour des applications avec accessibilité limitée.

<b>Range</b>	0.4 à 200 Nm
<b>Drive</b>	Dépend de modèle à modèle
<b>Accuracy</b>	± 6% ou ± 4%

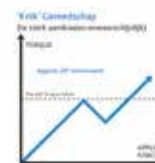

## TSN Production Slipping Torque Wrenches

PRODUCTION

- ✓ Clés dynamométriques de production à plage moyenne de couple, incorporant la technologie de 'débrayage', qui élimine complètement le risque de sur-serrage.
- ✓ Réglage de couple inviolable : il faut un analyseur de couple pour régler le couple de serrage, ce qui élimine le risque d'erreur de l'opérateur et donne le contrôle au service qualité.
- ✓ Une garantie de 2 ans.
- ✓ Robuste.

<b>Range</b>	1 à 125 Nm
<b>Drive</b>	1/4" ou 3/8" ou 1/2"
<b>Accuracy</b>	± 6% (TSP) ± 4% (TSN)



## Clés à débrayage Torqueleader étalonnées TSC

PRODUCTION

- ✓ Clés étalonnées à faible plage de couple destinées aux secteurs de la production et du montage, incorporant la toute récente technologie de 'débrayage'. Le mécanisme 'débraye' quand le couple pré-réglé est atteint, éliminant ainsi le risque de sur-serrage.
- ✓ Les outils étalonnés TSC sont dotés d'échelles de réglage de type micrométrique, permettant à l'opérateur de changer rapidement et aisément de réglage de couple, ce qui en fait un outil polyvalent.

<b>Range</b>	1 à 10 Nm
<b>Drive</b>	1/4"
<b>Accuracy</b>	± 6% (TSP)

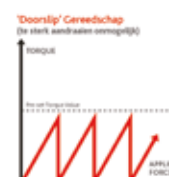

## TLS Preset Drivers

PRODUCTION

- ✓ Conception ergonomique.
- ✓ Qualitatif.
- ✓ Précis.
- ✓ Durable.

» Best buy

<b>Range</b>	0.05 à 13,5 Nm
<b>Drive</b>	1/4"
<b>Accuracy</b>	± 6%

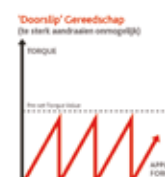



PRODUCTION

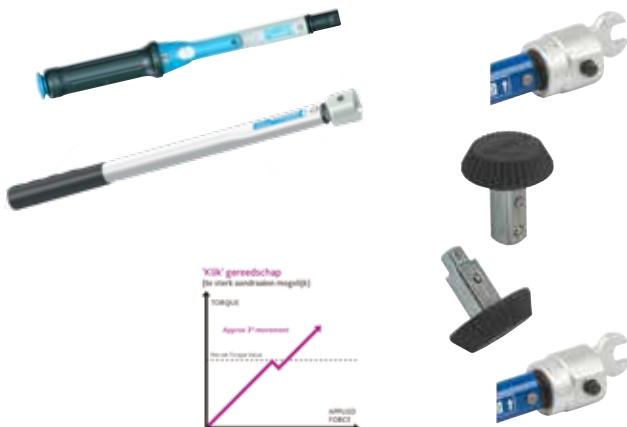

Gamme de clés à déclenchement réglables et pré-réglées Torqueleader TC

- ✓ Large gamme d'applications dont l'automobile, le marché des pièces de rechange, l'industrie aéronautique, l'installation de climatisations et l'ingénierie générale.
- ✓ Les gammes TCR et TCS de clés à déclenchement cliquent pour signaler que le couple pré-réglé a été atteint. Elles incorporent une échelle réglable étalonnée qui permet à l'utilisateur de modifier rapidement et aisément le couple de serrage.
- ✓ La gamme TCR accepte les têtes à cliquet 1/4", 3/8" et 1/2" interchangeables, idéales pour un serrage rapide, particulièrement utile dans l'industrie automobile.
- ✓ La gamme TCS accepte les embouts interchangeables de type 'ergot' de 16 mm, y compris les clés à fourche, pour une utilisation dans un large éventail de secteurs.

<b>Range</b>	1 à 750 Nm
<b>Drive</b>	Dépend de modèle à modèle
<b>Accuracy</b>	± 6% ou ± 4%

PRODUCTION



ATB Adjustable Breaking Torque Wrenches

- ✓ L'ATB se casse à un angle de 20° lorsque le couple pré-réglé est atteint.
- ✓ Une échelle réglable permet à l'opérateur de changer rapidement et aisément de réglage de couple, ce qui en fait un outil polyvalent.
- ✓ Idéal dans un environnement de réparation et d'entretien.

<b>Range</b>	1 à 100 Nm
<b>Drive</b>	1/4" ou 1/8" ou 1/2"
<b>Accuracy</b>	± 4% ou ± 6%

PRODUCTION



TLS Preset Drivers

- ✓ Stainless steel.
- ✓ Autoclavable.
- ✓ Slip wrench.

PRODUCTION



Embouts & douilles



- ✓ Embouts.
- ✓ Douilles.
- ✓ Détecteurs.
- ✓ Supports d'embout.

## Clé dynamométrique à rupture industrielle BIW

- ✓ Répond aux besoins des industries exigeantes et des conditions de travail les plus difficiles.
- ✓ Une échelle micrométrique visible permet à l'utilisateur de régler l'outil rapidement et facilement.
- ✓ Conception durable et robuste.
- ✓ Quel que soit le réglage, ces outils sont garantis pour fournir toujours le bon couple avec une précision absolue et reproductible.

<b>Range</b>	150 tot 1000 Nm
<b>Drive</b>	3/4"

## PRODUCTION



## Système de capture

- ✓ Conçu et testé en collaboration avec le National Physical Laboratory, le leader mondial des systèmes de mesure électroniques.
- ✓ Peu de formation nécessaire, l'appareil est très convivial.
- ✓ Les données sont transférables sur PC via une connexion USB.
- ✓ L'écran, le capteur et le logiciel Manager PC sont conçus pour fonctionner ensemble.

## ETALONNAGE



## Capture électronique Lite

- ✓ Léger et robuste grâce au boîtier de base en aluminium
- ✓ 3 modèles : affichage de la valeur flottante (course), détection du point de coude (premier pic), mesure de la valeur de crête (pic)
- ✓ Commande simple grâce au fonctionnement à 1 bouton (mode de mesure, unité)
- ✓ Lisibilité optimale grâce à un écran OLED bien éclairé
- ✓ Fonction de démarrage automatique lorsqu'une clé dynamométrique est insérée

<b>Range</b>	0,02 tot 350 Nm
<b>Drive</b>	Différent d'un modèle à l'autre
<b>Accuracy</b>	+/- 1%

## ETALONNAGE



## Systèmes de charge de couple ISO 1500/90° & ISO-A

- ✓ Réduire les risques d'erreur humaine.
- ✓ La boîte de vitesses ne nécessite aucun effort intense de la part de l'utilisateur.
- ✓ Une force de 1500 Nm peut facilement être atteinte.
- ✓ Selon la 'Norme internationale ISO 6789:2003'.

## ETALONNAGE





# D > INFORMATION SUPPLÉMENTAIRE

## POURQUOI L'ERGONOMIE?

L'objectif de l'ergonomie est de créer un environnement plus sûr, plus confortable et plus efficace. L'application des principes ergonomiques, l'équipement technique (des outils et des machines), l'environnement de travail et l'organisation de travail peuvent éviter beaucoup de problèmes au bureau. Par exemple le mal au dos, la fatigue physique ou mentale et les fautes humaines.

## Trois raisons très importantes pour créer un environnement de travail ergonomique

**Le motif humain:** Faire votre travail ne peut pas former une menace pour le bien-être. Le travail doit contribuer au bien-être et à une vie qualitative.

**Le motif économique :** négliger les principes ergonomiques peut engendrer des dommages humains et économiques.

**Le motif juridique :** la législation oblige un environnement de travail ergonomique.

## Quelques conseils :

### 1) Ligne de vision correcte

- Le mouvement continu du regard doit se trouver dans un angle de 30 degrés.
- Pour une observation continue : position confortable
- Les affichages doivent être inférieurs à 20 degrés par rapport à l'horizontale.

### 2) Espace de jambe

- Largeur : 80 cm
- Profondeur : 90 cm

### 3) Les pièces fréquemment utilisées

- Sur un plan horizontal

### 4) Accessoires

- La zone de travail verticale

1)

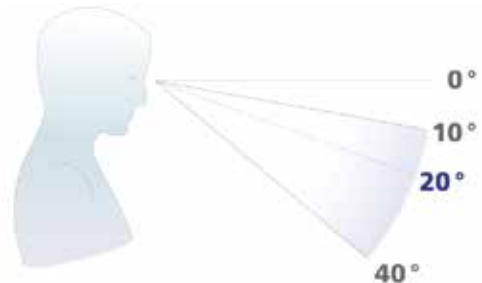

2)

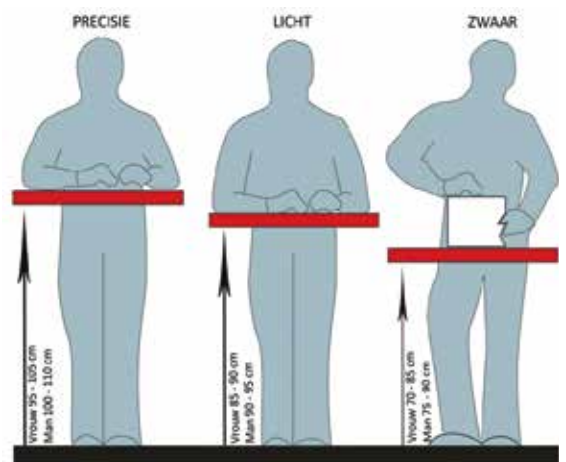

3)

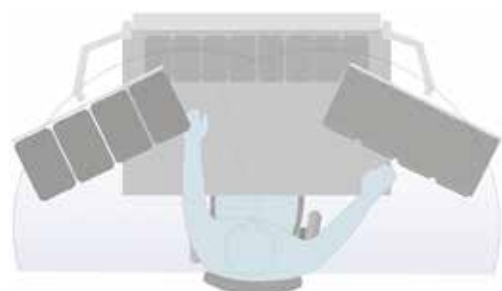

# FICHE TECHNIQUE MARQUAGE AU SOL

Type	Material	Glue	Thickness	Hardness	Color	RAL-code	Width (cm)
SUPREME V	PVC	Rubber based	36 mils (0,91 mm)	95 Shore A	Yellow	1225 C	5-86
					Red	199 C	5-86
					White	PMS White	5-86
					Blue	2945 C	5-86
					Green	342 C	5-86
					Orange	165 C	5-86
					Black	Black C	5-86
X-TREME	PVC	Rubber based	30 mils (0,76 mm)	98 Shore A	Yellow	102 C	5/7.5/10
					Red	1795 C	5/7.5/10
					Blue	801 C	5/7.5/10
					Orange	172 C	5/7.5/10
					Black	Black C	5/7.5/10
					White	PMS White	5/7.5/10
					Green	347 C	5/7.5/10
					Navy Blue	2935 C	5/7.5/10
					Purple	266 C	5/7.5/10
					Grey	Cool grey 4 C	5/7.5/10
					Brown	4695 C	5/7.5/10
MEAN LEAN	PVC	Rubber based	22 mils (0,56 mm)	98 Shore A	Yellow	116 C	5/7.5/10
					Red	186 C	5/7.5/10
					Navy Blue	2935 C	5/7.5/10
					Orange	179 C	5/7.5/10
					Black	Black C	5/7.5/10
					White	PMS White	5/7.5/10
					Green	3415 X	5/7.5/10
MULTIFLEX (available in Europe only)	Coronatreat PVC	Acrylic	38 mils (1,0 mm)	85 Shore A	Yellow	1023 RAL	5/7.5/10
					Red	3020 RAL	5/7.5/10
					White	9003 RAL	5/7.5/10
					Blue	5005 RAL	5/7.5/10
					Green	6032 RAL	5/7.5/10
					Orange	2009 RAL	5/7.5/10
					Black	9005 RAL	5/7.5/10
HAZARD	PVC	Acrylic	36 mils (0,91 mm)	95 Shore A	Black/Yellow	101 C	5-86
					Red/White	186 C	5-86
					Black/White	9001	5-86
					Green/White	6032 RAL	5-86
INLINE-PRINT	PVC	Rubber based	38 mils (0,93 mm)	95 Shore A	Yellow Background	114 C	5/7.5/10
					White Background	PMS White	5/7.5/10
					Red Background	187 C	5/7.5/10

Adhesion: 1 = poor 10 = superior	Multiflex	Hazard	Supreme/ Inline Print	X-Treme	Mean Lean
New Floors	10	10	10	10	9
Sealed/Epoxied	7	7	10	9	9
Unsealed Floor	5	5	9	5	6
Chipped/Gouged	5	6	6	-	-
Uneven	6	6	7	-	5
Oily	7	7	8	5	6
Wet	7	7	6	5	5
Non-Skid/Textured	-	-	Test	Test	Test
Heavy Fork Traffic	5	6	7	10	8
Skidding/Pivoting	-	5	5	10	8
Dragged/Pushed Pallets	5	5	6	8	7
Freezer	-	-	-	-	-



## ISO CLEANROOM CLASSIFICATIONS

ISO standards for controlled environments

Adoption of ISO standards makes national standards such as AS 1386 redundant. The ISO standards shown below are completed by ISO-14689, dealing with bio-contamination control and monitoring.

ISO-14644-1	Classification by Airborne Particles	ISO-14644-2	Monitoring for Compliance
ISO-14644-3	Measurement & Testing	ISO-14644-4	Design, Construction and Start-up
ISO-14644-5	Cleanroom Operations	ISO-14644-6	Terms, Definitions & Units
ISO-14644-7	Separative Enclosures	ISO-14644-8	Molecular Contamination

ISO air cleanliness classifications – class limits (particles/m <sup>3</sup> )						
Classification number (N)	Maximum concentration limits (particles/m <sup>3</sup> ) for particles ≥ particle sizes shown					
	0.1 µm	0.2 µm	0.3 µm	0.5 µm	1 µm	5 µm
ISO Class 1	10	2				
ISO Class 2	100	24	10	4		
ISO Class 3	1000	237	102	35	8	
ISO Class 4	10000	2370	1020	352	83	
ISO Class 5	100000	23700	10200	3520	832	29
ISO Class 6	1000000	237000	102000	35200	8320	293
ISO Class 7				352000	83200	2930
ISO Class 8				3520000	832000	29300
ISO Class 9				35200000	8320000	293000

**Note:** Uncertainties related to the measurement process require that data with no more than three (3) significant figures be used in determining the classification level.

EU CGMP classifications				
Grade	Maximum concentration limits (particles/m <sup>3</sup> ) for particles ≥ sizes shown			
	At rest (b)		In operation	
	≥ 0.5 µm	≥ 5.0 µm	≥ 0.5 µm	≥ 5.0 µm
A	3500	0	3500	0
B (a)	3500	0	350000	2000
C (a)	350000	2000	3500000	20000
D (a)	3500000	20000	Not defined (c)	Not defined (c)

**Notes :**

(a) For B, C and D, the number of air changes should be related to the size of the room and the equipment and personnel present. The HVAC system should be provided with appropriate filters, e.g. HEPA for Grades A, B and C.

(b) The maximum permitted number of particles in the “at rest” condition correspond approximately to the US Federal Standard 209E & the ISO classifications as follows: Grades A and B ≈ Class 100, M 3.5, ISO 5, grade C ≈ Class 10 000, M 5.5, ISO 7 and Grade D ≈ Class 100 000, M 6.5, ISO 8.

(c) The requirement and classification limit for the area will depend on the nature of the operations carried out.

Cross-reference to AS 1386 and other standards						
Standard	Classification					
	3	4	5	6	7	8
ISO 14644-1	3	4	5	6	7	8
AS 1386	0.035	0.35	3.5	35	350	3.500
BS 5295	C	D	E/F	G/H	J	K
Federal Standard 209E	1	10	100	1.000	10.000	100.000
EU CGMP	-	-	A/B	-	C	D

# LA THÉORIE DE L'ASSEMBLAGE VISSÉ

## Paramètres liés au couple

La tension: T (10%)

Les frottements:  $\mu$  (90%)

Ils dépendent de:

- l'état de surface
- la géométrie des pièces
- la lubrification

Élasticité de l'assemblage: K

$$C = K \mu T$$

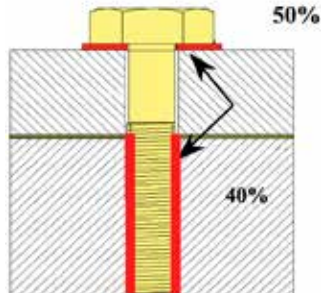

Wrijvingen

## Remarques très importantes

■ Le paramètre le plus important d'un assemblage vissé est la tension dans la vis. Il n'est pas facilement accessible. C'est pourquoi on utilise la physique du couple, la force appliquée à l'extrémité d'un bras de levier. La formule est longueur x tension.

■ La physique du couple ne consiste que de 10% de tension dans la vis. 90% des tensions sont dû au frottement, dont 50% à la surface sous la tête de vis et 40% au filet de vis.

■ La mesure de couple est une première approche mais elle manque de précision. C'est pourquoi il est mieux de serrer avec des stratégies d'angle particuliers, ce qui augmente la précision.

■ Il est très important de contrôler le procès entièrement, et pas seulement la physique du couple.

■ Tenez compte avec l'effet de la relaxation. La relaxation est une diminution de la tension après l'exécution du cycle de vissage.

Conversion factors & maximum recommended tightening torques									
Units to be converted	ISO			Imperial			Metric		
	mN.m	cN.m	N.m	ozf.in	lbf.in	lbf.ft	gf.cm	kgf.cm	kgf.m
1 mN.m	1	0.1	0.001	0.142	0.009	0.0007	10.2	0.01	0.0001
1 cN.m	10	1	0.01	1.416	0.088	0.007	102	0.102	0.0001
1 N.m	1000	100	1	141.6	8.851	0.738	10197	10.20	0.102
1 ozf.in	7.062	0.706	0.007	1	0.0625	0.005	72	0.072	0.0007
1 lbf.in	113	11.3	0.113	16	1	0.083	1152.1	1.152	0.0115
1 lbf.ft	1356	135.6	1.356	192	12	1	13826	13.83	0.138
1 gf.cm	0.098	0.01	0.0001	0.014	0.0009	0.00007	1	0.001	0.00001
1 kgf.cm	98.07	9.807	0.098	13.89	0.868	0.072	1000	1	0.01
1 kgf.m	9807	980.7	9.807	1389	86.8	7.233	100000	100	1

Thread Diameter (mm)	Hex Sizes			
	Hex Key Size (mm)	Hex Key Size (mm)	Hex Key Size (mm)	Hex Head Size (mm)
M 2	-	1.5	1.27	4
M 2.5	-	2	1.5	5
M 3	2	2.5	2	5.5
M 4	2.5	3	2.5	7
M 5	3	4	3	8
M 6	4	5	4	10
M 7	-	-	-	11
M 8	5	6	5	13
M 10	6	8	6	17
M 12	8	10	8	19
M 14	-	-	-	22
M 16	-	14	10	24
M 18	-	-	-	27
M 20	-	17	12	30
M 22	-	-	-	32
M 24	-	-	-	36
M 27	-	-	-	-

Recommended Tightening Torques N.m		
Bolt Grade	Bolt Grade	Bolt Grade
8.8	10.9	12.9
0.37	0.52	0.63
0.86	1.21	1.45
1.3	1.9	2.3
3.0	4.3	5.1
6.0	8.5	10.2
10.3	14.7	17.9
17.2	24.5	28.4
25.5	35.3	42.2
50.0	70.6	85.3
87.3	123	147
138	194	235
211	299	358
289	412	490
412	579	698
559	785	941
711	1000	1198
1049	1481	1775



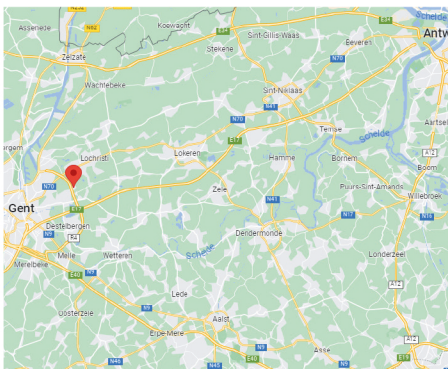

## AWP garantit :

QUALITÉ

SERVICE PERSONNALISÉ

PROJECTS ET SOLUTIONS PERSONNALISÉES

SERVICE D'ENTRETIEN ET D'INSTALLATION

SUPPORT TECHNIQUE

SALLE D'EXPOSITION

PLUS DE 10 ANS D'EXPÉRIENCE

**FIXEZ UN RENDEZ-VOUS ET VISITEZ NOTRE SALLE D'EXPOSITION**

**Schaessestraat 15A unit 20**

**9070 Destelbergen (Gand)**

**Tél : +32 (0)9 232 06 78**

**info@awp.be**

**www.awp.be**

**Nouveau! Découvrez nos sols industriels sur**

**www.awpflooring.be**



A>

TECHNOLOGIE DE VISSAGE

B>

L'AMÉNAGEMENT D'ENTREPRISE D'A À Z

C>

LEAN, L'ERGONOMIE ET LA SÉCURITÉ



## Your Assembly Workspace Partner

**AWP garantit :**

- la qualité
- le précision
- des prix compétitifs

Schaessestraat 15A unit 20 ■ 9070 Destelbergen (Gent) ■ Tél : +32 (0)9 232 06 788

info@awp.be ■ www.awp.com