

TECHNOLOGIE DE VISSAGE ■

L'AMÉNAGEMENT D'ENTREPRISE D'A À Z ■

LEAN, L'ERGONOMIE ET LA SÉCURITÉ ■





AWP garantit :

QUALITÉ

SERVICE PERSONNALISÉ

PROJETS ET SOLUTIONS PERSONNALISÉES

SERVICE D'ENTRETIEN ET D'INSTALLATION

SUPPORT TECHNIQUE

SALLE D'EXPOSITION

PLUS DE 10 ANS D'EXPÉRIENCE

FIXEZ UN RENDEZ-VOUS ET VISITEZ NOTRE SALLE D'EXPOSITION

Schaessestraat 15A unit 20

9070 Destelbergen (Gand)

Tél: +32 (0)9 232 06 78

Fax: +32 (0)9 342 06 78

info@awp.be

www.awp.be

Nouveau! Découvrez nos sols industriels sur www.awpflooring.be



B > L'AMÉNAGEMENT D'ENTREPRISE D'A À Z



1 >



L'AMÉNAGEMENT INDUSTRIEL P36

Les tables de travail ergonomiques et les accessoires d'AWP vous offrent une souplesse d'emploi sans faille.

2 >



RAYONNAGE ET ARMOIRES P54

Un environnement de travail bien organisé est plus efficace et, par conséquent, la productivité augmente.

3 >

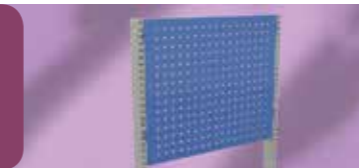

PANNEAUX PERFORÉS ET CROCHETS P63

Les panneaux perforés sont indispensables à une bonne organisation.

4 >



PRODUITS ESD P68

Prenez en charge votre sécurité et créez un EPA : une zone protégée contre les décharges électrostatiques.

5 >



BUREAUX P70

Meubles pour un environnement de travail agréable et ergonomique.

6 >



CHAISES P76

Le choix d'une bonne chaise est essentiel pour éviter des problèmes de santé.

7 >



LES SYSTÈMES D'ÉLEVATION ET DE POSITIONNEMENT P80

Des systèmes qui facilitent vos activités. Ils contribuent à améliorer l'ergonomie et participent ainsi à la prévention santé.

8 >



ARMOIRES VESTIAIRES P84

Vestiaires portes en L, vestiaires chauffant, vestiaires pour ordinateurs portables et gsm, armoires de pompiers, vestiaires de bureau...

TABLES DE TRAVAIL

Les tables de travail d'AWP avec accessoires assortis vous procureront une commodité parfaite. AWP vous propose trois types de tables de travail : Basic, Concept, Heavy.

Tables de travail Basic

Vous pouvez assembler votre environnement de travail en trois étapes simples :

- 1) Choisissez l'ossature de la table
- 2) Choisissez un plateau adapté à l'ossature (ESD)
- 3) Ajoutez des accessoires

L'ossature tubulaire Basic est parfaite pour une utilisation moins intensive, lorsqu'un espace de travail plus important est requis. La hauteur des tables de travail est réglable (**manivelle** optionnelle), ce qui permet d'utiliser ces tables en position assise ou debout. Il y a beaucoup de possibilités pour adapter la table de travail aux besoins de l'utilisateur. Toutes les tables Basic ont une couche ESD.



Les tables Basic peuvent être montées sur roulettes.



Tables de travail Concept

Les tables de travail Concept sont destinées à l'industrie électronique où l'ergonomie constitue une condition essentielle. Les possibilités de réglage sont nombreuses. Tous les composants s'intègrent parfaitement ensembles et chaque détail a son utilité. Les tables de travail sont généralement utilisées pour des travaux de montage, de contrôle de qualité et de réparation. Concept existe également en version réglée par manivelle et en version motorisée. Toutes les tables ont une couche ESD.

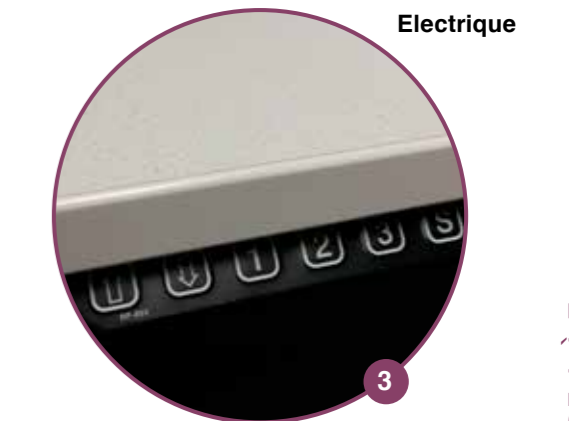

Les tables Basic peuvent être montées sur roulettes.

» A combiner avec un tapis ergonomique. Voir la page. 88



ACCESSOIRES UTILES

Un poste de travail bien conçu et suffisamment équipé facilite le travail, augmente le rendement, améliore l'ergonomie et permet de garder les outils bien en place.

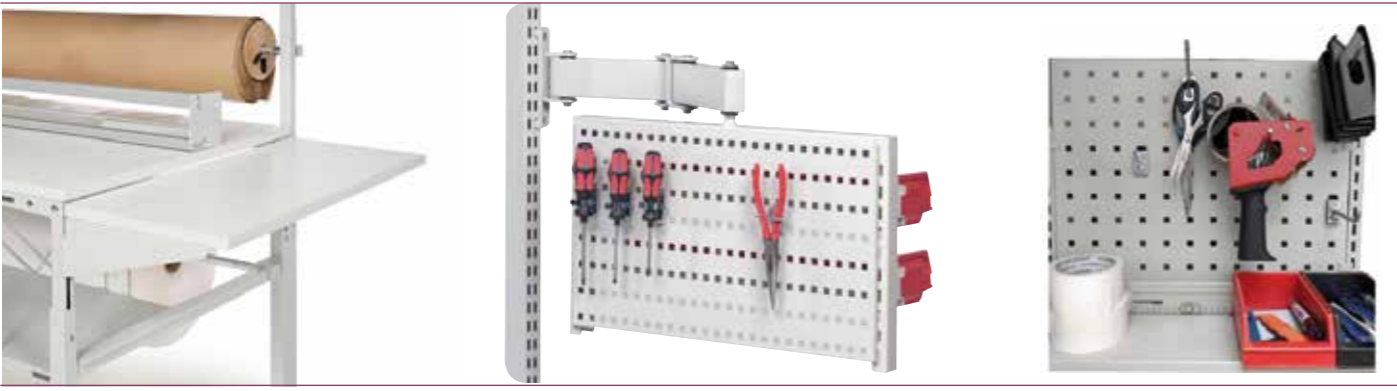
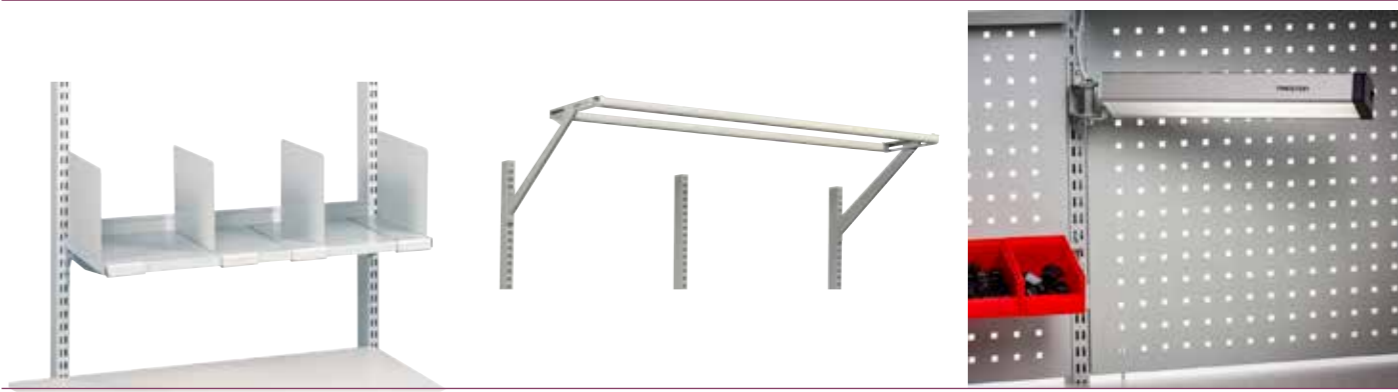

AMENAGEMENT D'ENTREPRISE DE A À Z

AMENAGEMENT D'ENTREPRISE DE A À Z

DESSERTES

Préférez-vous d'utiliser plus efficacement l'espace ? Créez plus de liberté avec des dessertes ci-dessous. AWP configure les dessertes à votre souhait. Appelez-nous au +32 (0)9 232 06 78 ou envoyez un e-mail à info@awp.be

LIGHT



Worktop trolley 150 kg



Storage trolley 3x30

Ergo trolley 150 kg



300 kg

HEAVY



300 kg

600 kg

DESSERTES D'EMBALLAGE



300 kg

300 kg

CHARIOTS A TABLE

Avec 3 surfaces de chargement

- Poussoir horizontal
- Surface de chargement 850 x 500 mm
- Capacité de charge jusqu'à 1200 kg

Avec 2 surfaces de chargement

- Poussoir horizontal
- Surface de chargement 1000 x 600 mm
- Capacité de charge jusqu'à 1200 kg

Avec 3 surfaces de chargement en acier inoxydable

- Avec poussoir
- 1000 x 700 mm
- Capacité de charge 600 kg



CHARIOT A ETAGE

Avec 5 surfaces de chargement

- Avec poussoir
- 1800 mm de hauteur
- 1000 x 700 mm
- Avec 3 parois maillées
- Capacité de charge jusqu'à 600 kg



Avec 4 surfaces de chargement

- Avec poussoir
- 1500 mm de hauteur
- Surface de chargement 1000 x 700 mm
- Capacité de charge jusqu'à 600 kg



CHARIOT A ETAGE



Avec 2 surfaces de chargement

- Avec poussoir
- 1800 mm de hauteur
- Surface de chargement 1000 x 700 mm
- 1 surface de chargement avec profil de fer d'angle
- Capacité de charge profil de fer d'angle 150 kg
- Capacité de charge autres surfaces de chargement 200 kg

CHARIOT A ARMOIRE



Avec 2 surfaces de chargement

- Avec poussoir
- Surfaces de chargement 1050 x 680 mm
- Capacité de charge 600 kg

ÉLÉVATEUR À CISEAUX



- Capacité de charge 1000 kg (répartie de manière égale)
- Propre poids 118 kg
- Également disponible en version électrique (électrique 169 kg)

CHARIOTS DE LEVAGE



- Avec prise à fourche pour transport (300 mm de largeur)
- Capacité de charge 150 kg
- Largeur entre 300 mm et 500 mm sur demande
- Haute de levage max. 1200 mm

MULTILINE

Flux des matières pour des postes de travail efficaces. Avec les systèmes Multiline d'AWP vous pouvez réagir directement aux nouvelles situations et adapter l'environnement de travail aux exigences LEAN.

La large gamme d'accessoires d'AWP offre une solution pour chaque situation et chaque besoin.



FIFO-système

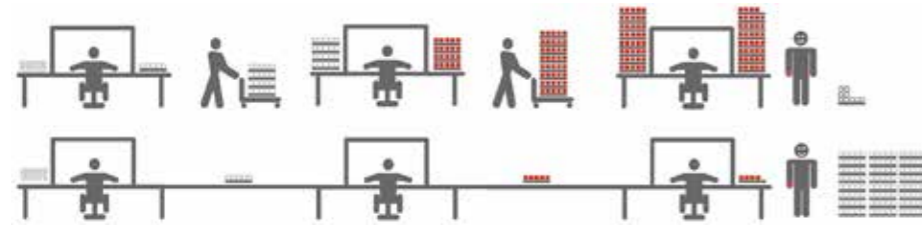

TABLES DE CONDITIONNEMENT

» Possible de transformer nos tables Basic et Concept à une table de conditionnement. Lean et ergonomique!



AMENAGEMENT D'ENTREPRISE DE A À Z



SUR DEMANDE :

■ Pots à billes



■ Transrouleurs



AMENAGEMENT D'ENTREPRISE DE A À Z

1> L'AMÉNAGEMENT INDUSTRIEL
TABLES DE CONDITIONNEMENT



AMENAGEMENT D'ENTREPRISE DE A À Z

PROJETS
Ci-dessous quelques photos de nos projets.
Nous réalisons des projets adaptés à vos désirs.

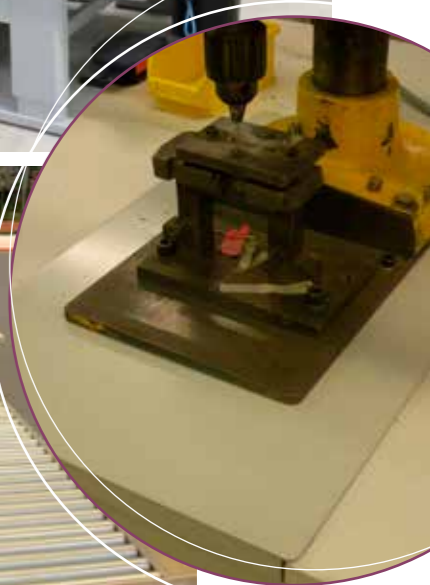
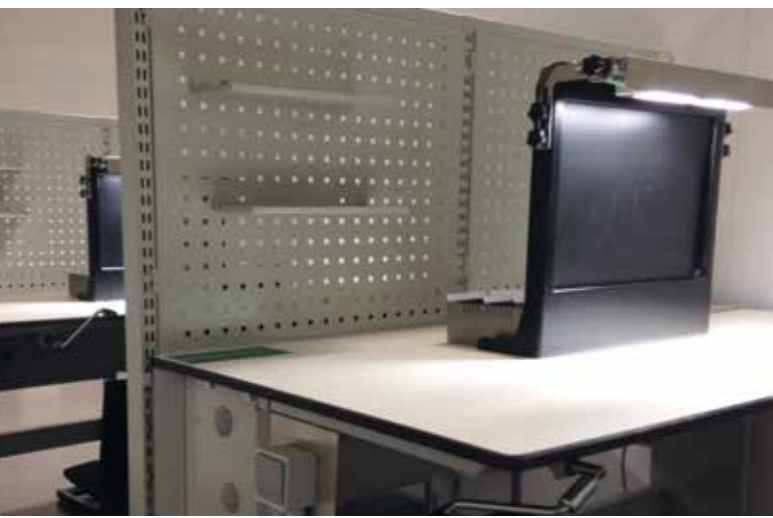

AMENAGEMENT D'ENTREPRISE DE A À Z

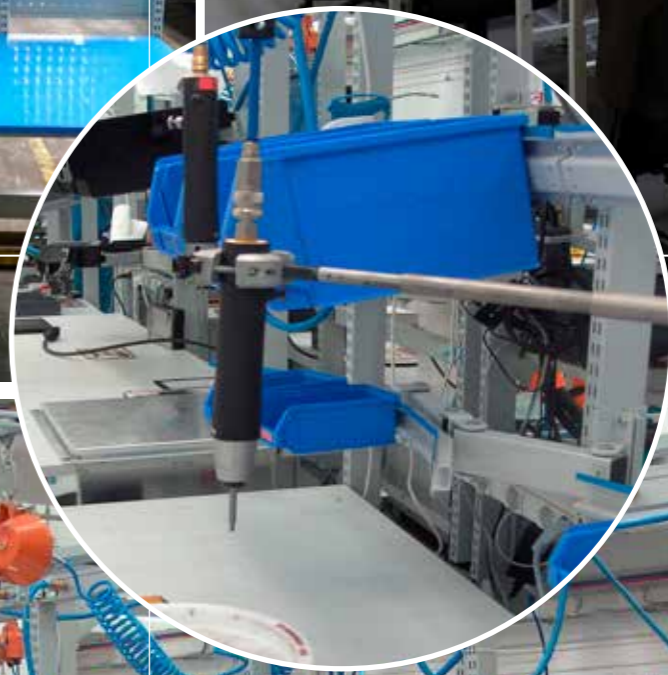

AMENAGEMENT D'ENTREPRISE DE A À Z



TABLES DE TRAVAIL HEAVY

La table de travail est indispensable à un environnement de travail. Cette table de bonne qualité est parfaite pour l'industrie lourde. Jusqu'à 10 ans de garantie.

ETABLI MODULAIRE JUSQU'À 1500KG

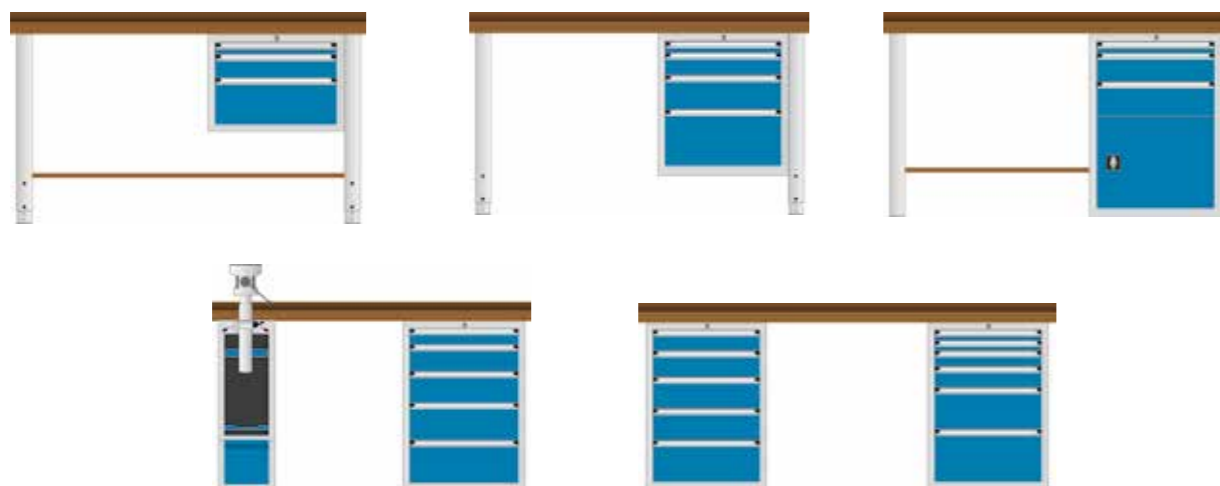

ETABLI À SYSTÈME JUSQU'À 3500KG

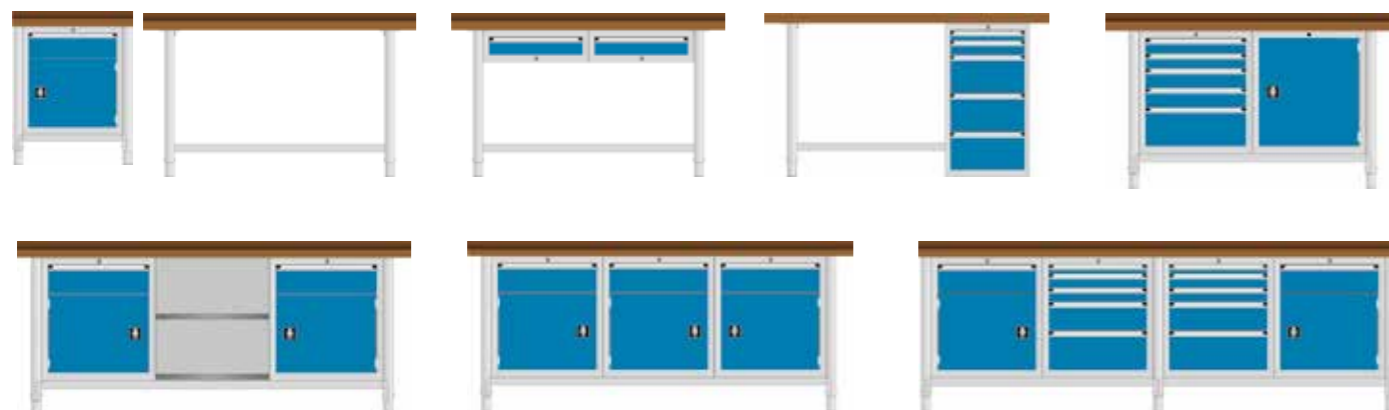

ETABLI SUR ROULETTES JUSQU'À 750KG



ETABLI LÉGER JUSQU'À 900KG



ETABLI LOURD JUSQU'À 1600KG



ETABLI LEAN JUSQU'À 750KG



ETABLI EN GROUPE JUSQU'À 1500KG



» Possible d'ajouter des montants verticaux

RAYONNAGE ET ARMOIRES

Un matériel bien rangé vous offre un environnement de travail propre et efficace.

Ci-après, vous-trouverez quelques exemples de l'assortiment d'AWP. Différentes couleurs et mesures sont possibles.



PROPRE ET RANGE

Combinez les étagères avec des panneaux perforés et des armoires et obtenez un lieu de travail organisé.

» **BEST BUY**

RAYONNAGE A DOUBLE FACE

Charge de système de rayonnage jusqu'à 150 kg

P: de 2x 300 à 2x 1000 mm
L: 750 / 1000 / 1300 mm
H: de 1800 à 7500 mm



RAYONNAGE A CASE LARGE

Charge de niveau jusqu'à 776 kg

P: 469 / 621 / 773 / 926 mm
L: 1536 / 1841 / 2146 / 2450 mm
H: 1981 / 2438 / 3048 mm



FLOWRACK A SIMPLE ET DOUBLE FACE

Charge de système de rayonnage jusqu'à 150 kg

P: 500 / 600 / 800 mm
L: 1000 / 1300 mm
H: 2000 mm



SYSTEME DE RAYONNAGE COMBINE

Charge de système de rayonnage jusqu'à 150 kg

P: 500 mm
L: 1000 mm
H: 2000 mm



ARMOIRES

AWP propose une large gamme d'armoires, disponibles en plusieurs couleurs et différents modèles. (16 couleurs standards, possibilité de les combiner) AWP offre deux types d'armoires : des modèles à capacité large et des modèles à capacité plus petite. En outre, les armoires sont disponibles en plusieurs hauteurs. Différentes combinaisons sont également possibles. Il y a une garantie jusqu'à 10 ans. Vous trouverez quelques exemples dans notre catalogue.

Si vous êtes intéressés, n'hésitez pas à envoyer un mail à info@awp.be, où un technicien vous apportera aide et conseil.



L 565 X P 728

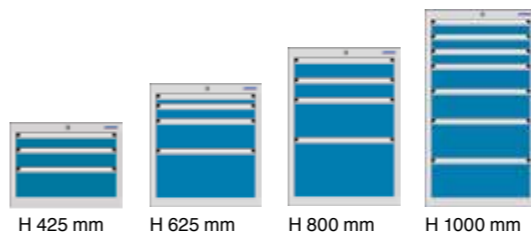

L 990 X P 806

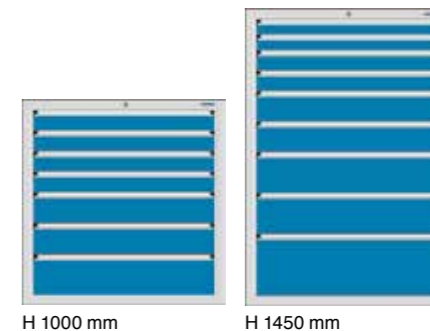

L 718 X P 728

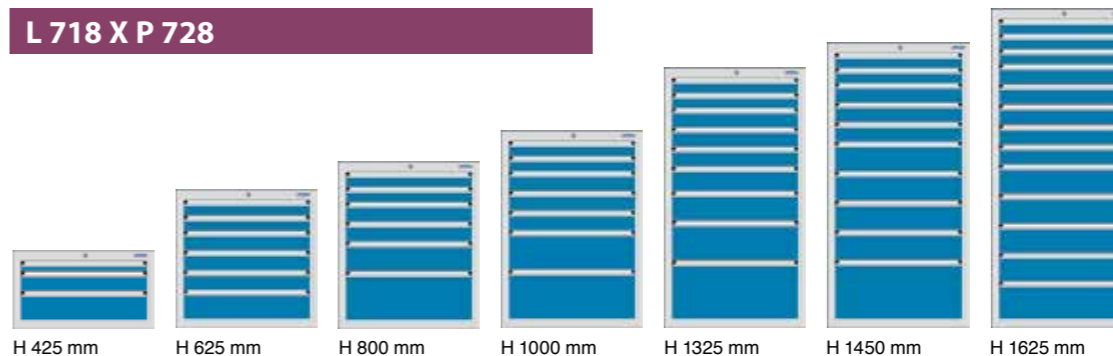

L 576 X P 610

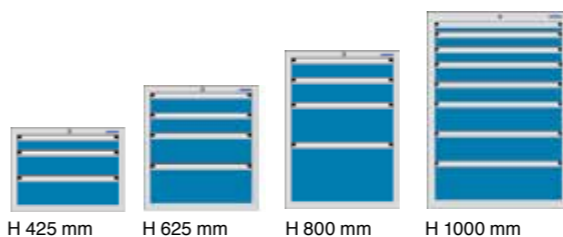

L 1196 X P 728

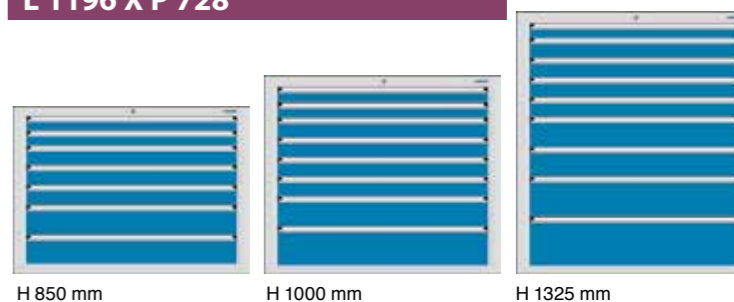

L 1024 X P 728

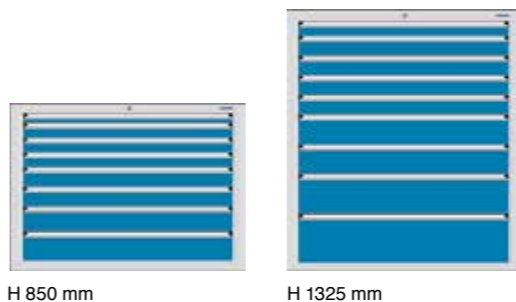

L 1196 X P 728

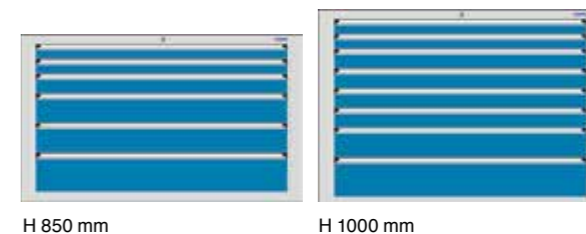

L 440 X P 610

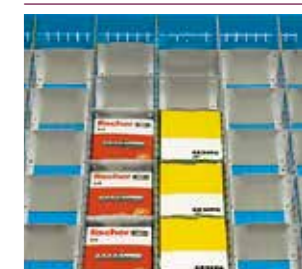

RAYONNAGE A CASE LARGE

Charge de niveau jusqu'à 500 kg
 P: 500 / 600 / 800 / 1000 mm
 L: 1500 / 2000 / 2250 / 2500 mm
 H: 2000 / 2500 / 3000 mm



RAYONNAGE EN PORTE-A-AUX

Capacité de charge par bras 360 kg / 445 kg / 530 kg
 P: 400 / 500 / 600 / 800 mm
 L: 750 / 1000 / 1300 mm
 H: 2000 / 2500 / 3000 / 3500 mm (autres hauteurs sur demande)



ETAGERE DE BUREAU

Charge de rayonnage 85 / 150 kg
 P: 300 / 600 mm
 L: 750 / 1000 / 1300 mm
 H: 1800 / 2000 / 2300 mm



ETAGERE D'ARCHIVE

Capacité de charge 45 / 90 kg par rail
 P: 350 mm
 L: 1000 mm
 H: 1800 / 2000 / 2300 mm



RAYONNAGE DE CHAMP

Charge verticale max. 1135 kg par champ
 P: 700 mm
 L: 1825 / 2700 mm
 H: 3000 mm



RAYONNAGE A PALETTES POUR ROULEAUX DE CABLE

Poids de tambour jusqu'à 500 kg
 P: 700 mm
 Largeur de case:
 870 / 1170 / 1370 mm
 H: 2000 / 2500 / 3000 mm



» Stockage de 400 inserts SK30 max. ou de 300 pièces max. avec inserts SK40

- ✓ Pliage à 90°, 180°, 270°, 360°
- ✓ Charge complète 1,5t
- ✓ Le support CNC peut être ajusté individuellement

- ✓ Volet roulant à commande électrique
- ✓ Gain de place
- ✓ Les outils peuvent toujours être utilisés rapidement



CNC-RotaRex housing
 ■ Construction fixe en acier

Column
 ■ Tube d'acier de haute précision
 ■ Jusqu'à 5 porte-outils
 ■ Grille réglable séparément 25 mm

Guide
 ■ Ajustement séparé de la colonne
 ■ Réglage parfait des supports si le sol n'est pas droit

Roller shutter
 ■ Ouverture et fermeture électronique avec télécommande

CNC-carrier
 ■ Les leviers peuvent être tournés pour un accès facile à n'importe quel
 ■ S'arrête tous les 90°
 ■ Facile à utiliser avec des roulements en acier

Forklift base
 ■ Pour le transport

CNC-ROTAREX

Le stockage organisé et sûr des outils à commande numérique est essentiel lorsque vous recherchez la précision. Avec les systèmes de stockage et de transport à commande numérique, tous les outils nécessaires sont à votre portée.



LE MODULE TOOL-SERVER

Le Module Tool-Server- vous permet de profiter d'un espace de travail plus efficace et ordonné. Trouver ses outils n'a jamais été aussi facile. Vous indiquez ce que vous recherchez sur l'écran tactile. Combinez jusqu'à 100 modules les uns avec les autres. Le TMS vous offre également un aperçu de la durée et de la fréquence d'utilisation de quels outils. Le PC industriel, qui vous aide dans ce processus, est protégé contre la poussière et ne nécessite pas de ventilateur, de sorte qu'il peut être utilisé dans presque toutes les pièces.



Chaque tiroir peut être ouvert via le logiciel. Les tiroirs peuvent être disposés en fonction de votre secteur, par exemple des outils de mesure, des outils de montage ou des outils très longs.



Des espaces de rangement pour les petites boîtes de rangement peuvent être fournis dans les tiroirs. Cela permet de stocker économiquement une très grande quantité d'outils.

L 150 X P 600

H: 50/100/150/200 mm



L 300 X P 600

H: 50/100/150/200 mm



L 450 X P 600

H: 50/100/150/200 mm



L 600 X P 600

H: 50/100/150/200 mm

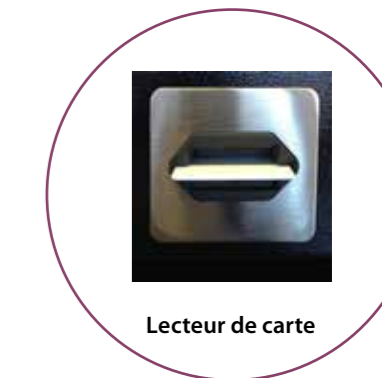

OU COMBINEZ DIFFERENTES TAILLES



AUTOMATE

Pour tous les petits matériaux

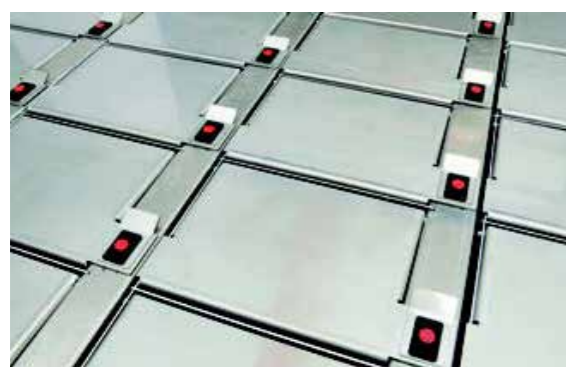

Chaque tiroir peut également être divisé en 'cellules de haute sécurité'. Le même principe s'applique ici comme pour les tiroirs normaux. Vous pouvez facilement les ouvrir avec le code correct.



Chaque tiroir a un petit écran LCD lisible. Si le code de sécurité ne fonctionne pas, une clé peut toujours être utilisée en cas d'urgence.

ARMOIRES VESTIAIRES

Max. 1500 kg



ARMOIRES VESTIAIRES

Max. 1500 kg



ARMOIRES VESTIAIRES SANS PORTES

Max. 1500 kg



ARMOIRES VESTIAIRES

Max. 1500 kg



ARMOIRES VESTIAIRES PROTEGEANT

Max. 70 kg par étagère



ARMOIRES VESTIAIRES

Max. 1500 kg



ARMOIRES VESTIAIRES

Max. 1500 kg



ARMOIRES VESTIAIRES PORTES EN VERRE

Max. 480 kg



PORTES COULISSANTES EN VERRE

Max. 480 kg



ARMOIRES VESTIAIRES AVEC TIROIR

Max. 50 kg



ARMOIRES VESTIAIRES EN VERRE

Max. 150 kg



PAROIS ET PANNEAUX ARRIERE PERFORES ET CROCHETS

Les parois et panneaux arrière perforés sont indispensables à une bonne organisation.

Les panneaux arrière sont fixés aux montants verticaux. AWP fournit des panneaux perforés et non-perforés. Les parois perforées se fixent directement au mur. Disponibles en différentes couleurs.

■ DISPONIBLE EN DIFFERENTES TAILLES ET COULEURS



PANNEAUX PERFORES ET CROCHETS

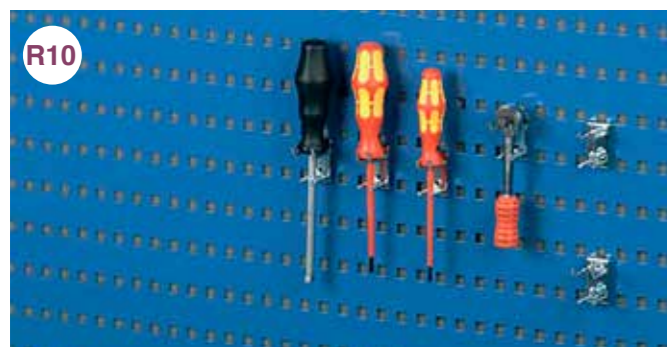

CROCHET R1

Nom	L	Ø	Poids max (kg)
Crochet R1	30	3	10
Crochet R1	50	4	10
Crochet R1	50	6	10
Crochet R1	80	6	10
Crochet R1	100	4	8
Crochet R1	100	6	10
Crochet R1	150	4	4
Crochet R1	150	6	10
Crochet R1	200	4	2
Crochet R1	200	6	6
Crochet R1	300	6	3

CROCHET R2

Nom	L	Ø	A	Poids max (kg)
Crochet R2	33	3	17	10
Crochet R2	43	4	25	10
Crochet R2	43	4	40	10
Crochet R2	100	6	25	10
Crochet R2	150	4	16,5	6
Crochet R2	150	6	25	10
Crochet R2	200	6	25	10

CROCHET R3

Nom	L	Ø	Poids max (kg)
Crochet R3	10	6	10
Crochet R3	50	6	10

CROCHET R10

Nom	L	Ø	Poids max (kg)
Crochet R10	28	9	10
Crochet R10	330	17	10

CROCHET R13

Nom	L	Ø	Poids max (kg)
Crochet R13	157	3	1

L = Longueur totale crochet mm
A = Espace libre mm

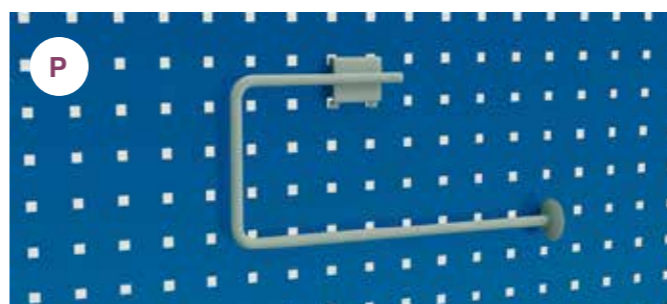
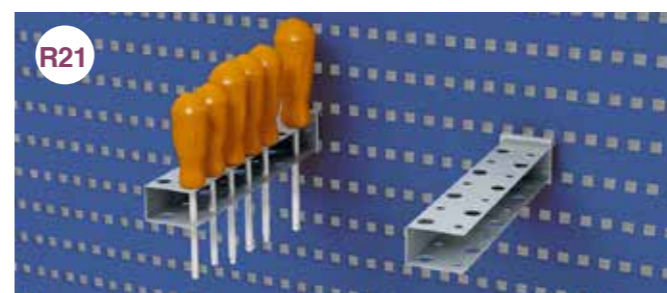

CROCHET R16

Nom	L	Poids max (kg)
Crochet R16	20	10
Crochet R16	46	10

CROCHET R19

Nom	Ø	Poids max (kg)
Crochet R19	13	5
Crochet R19	19	
Crochet R19	22	

CROCHET R21

Nom	L	Ø	Poids max (kg)
Crochet R21	220	12	5

CROCHET R24

Nom	L	Ø	Poids max (kg)
Crochet R24	65	17	5
Crochet R24	80	26	
Crochet R24	100	42	

CROCHET R26

Nom	L	Ø	Poids max (kg)
Crochet R26	160	10	5

PORTE-ROULEAU DE PAPIER

Nom	L
Porte-rouleau de papier	300

L = Longueur totale crochet mm
A = Espace libre mm

PANNEAUX PERFORES ET CROCHETS



R29

CROCHET R29

Nom	L	Poids max (kg)
Crochet R29	40	5
Crochet R29	60	5
Crochet R29	80	10



R30



R33

CROCHET R30

Nom	L	Ø	Poids max (kg)
Crochet R30	35	4	10
Crochet R30	85	6	10

CROCHET R30

Nom	H	Ø	Poids max (kg)
Crochet R33	30	90	5

CROCHET R35

Nom	L	A	Poids max (kg)
Crochet R35	17	35	5
Crochet R35	17	55	5



R35

CROCHET R37

Nom	Ø	Poids max (kg)
Crochet R37	40	10
Crochet R37	60	10
Crochet R37	80	10



R37

CROCHET R41

Nom	L	Poids max (kg)
Crochet R41	556	5



R41

L = Longueur totale crochet mm
H = Hauteur totale crochet mm
A = Espace libre mm



R42

CROCHET R42

Nom	L	Poids max (kg)
Crochet R42	238	5



R43

CROCHET R43

Nom	L	Poids max (kg)
Crochet R43	238	5

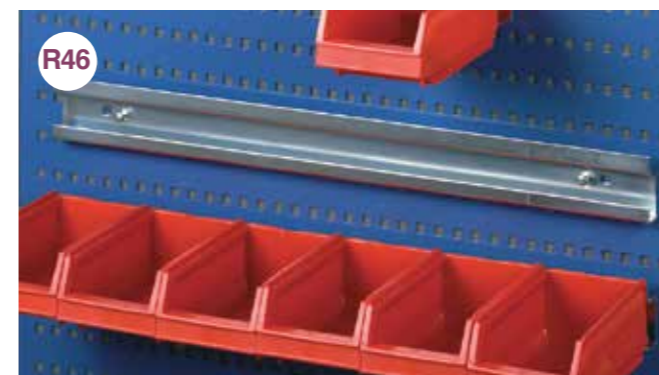

R46

CROCHET R46

Nom	L	Poids max (kg)
Crochet R46	112	5
Crochet R46	634	5



R47

CROCHET R47

Nom	W x D	Poids max (kg)
Crochet R47	350 x 120	4



R48

CROCHET R48

Nom	BxDxH
Crochet R48	235x200x370

L = Longueur totale crochet mm

ESD, C'EST QUOI?

ESD – Electro Static Discharge

Les décharges électrostatiques causent beaucoup de problèmes dans différents secteurs. Dans les espaces de production où on assemble ou répare, l'équipement est souvent sensible à l'électricité statique. Même dans les secteurs alimentaires et de santé il y a des problèmes avec l'ESD. Pour travailler en toute sécurité, vous devez créer un EPA, une zone protégée contre les décharges électrostatiques. Une partie très importante de l'EPA est un sol ESD. 40 à 50% des fautes électriques pendant la production, sont dû à l'oubli de créer un EPA.

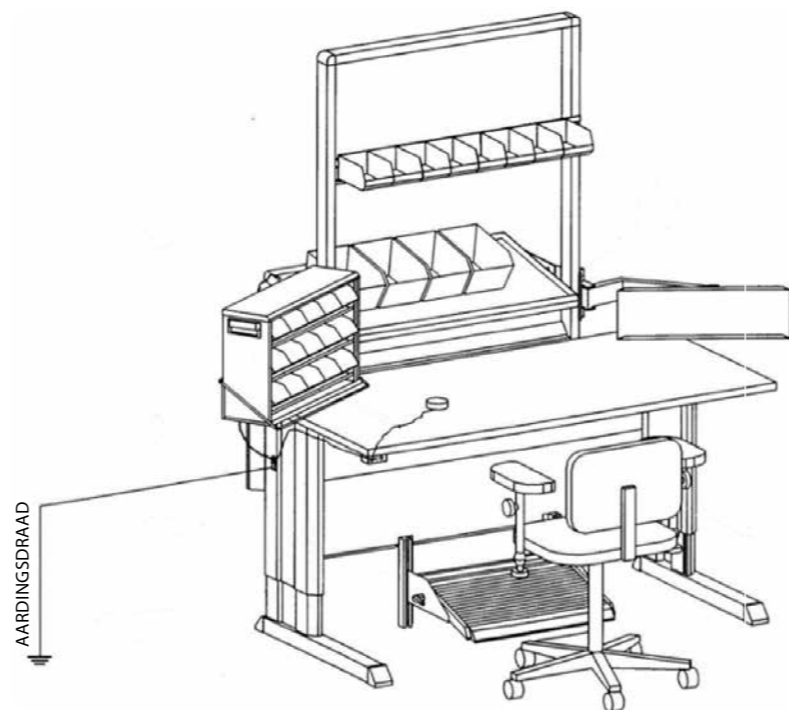

GAMME ESD

AWP fournit tout dans le domaine de l'ESD. Ci-dessous vous trouvez une sélection de notre gamme. Cherchez-vous quelque chose d'autre ? Appelez-nous au +32 (0)9 232 06 78 ou envoyez un e-mail à info@awp.be !



BUREAUX

Meubles pour un environnement de travail agréable.



Des salles de réunion, des comptoirs d'accueil, des espaces de restauration... rien ne manque dans l'assortiment d'AWP. Vous cherchez un produit spécifique qui ne se trouve pas dans le catalogue ? Alors n'hésitez pas à envoyer un mail à info@awp.be ou appelez AWP au numéro +32 (0)9 232 06 78. Un collaborateur vous aidera avec plaisir à trouver la solution parfaite pour vos besoins.



GUICHET D'INFORMATION



BUREAUX ERGONOMIQUES

AWP a une large gamme de tables réglables en hauteur, avec une manivelle, électriquement ou avec un vérin à gaz.

BUREAU UP

Nos bureaux réglables en hauteur sont très faciles d'utilisation et disponibles en plusieurs couleurs. Vous pouvez également opter pour des bureaux face à face réglables individuellement en hauteur.

- Min. 65 cm - max. 130 cm
- Affichage numérique pour régler la hauteur
- Le plateau peut être déplacé avec un bac de câbles dissimulé

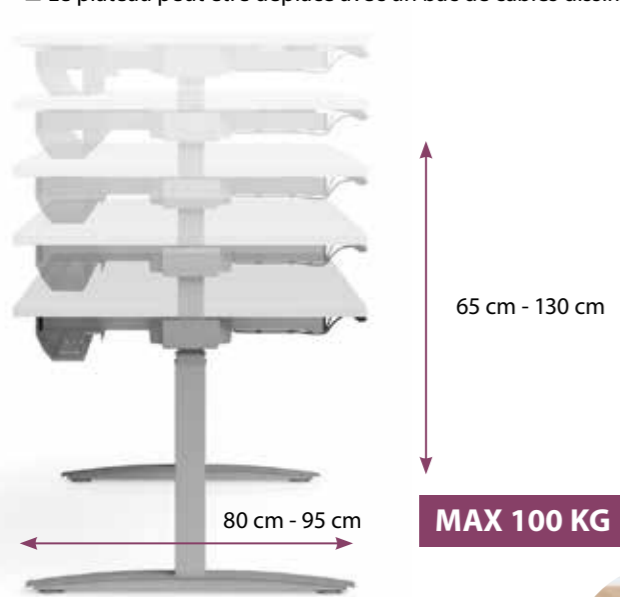

E BUREAU À LA TABLE DE RÉUNION

Ci-dessous une sélection de notre gamme.



MAX 100 KG Réglable électriquement



MAX 80 KG Réglable électriquement



MAX 150 KG Réglable électriquement



ROCK 4



NET

Rabattable



SIGMA

■ Aussi disponible: modèle avec H ajustable entre 63 - 81 cm



STAR



SUPPORTS D'ECRAN

Voici une partie de nos porte-écrans. Vous n'avez toujours pas trouvé ce que vous cherchez ? Contactez nous via info@awp.be

MY



Poids: max. 5 kg
Portée: 50 mm of 415 mm
Suspensions : C, D, G, S W/SW



TSS



Poids: max. 15 kg
Portée: 105 mm - 900 mm
Suspensions : B, C, D, H, G, P



LIFTEC



- Charnières réglables
- Les câbles sont faciles à cacher avec des 'clips'
- Réglage de l'écran personnalisé par vérin à gaz
- Facile à installer sur un mur ou une table

Différentes suspensions

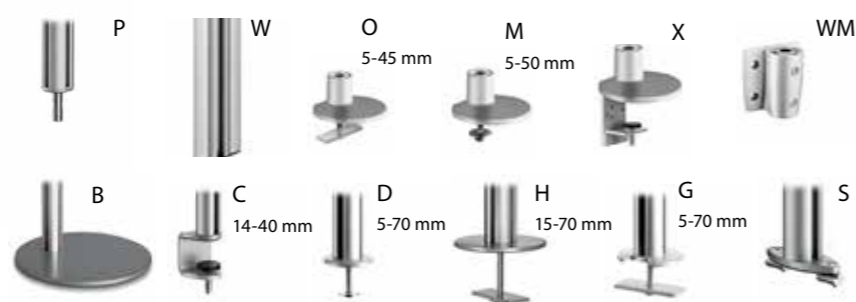

Poids: 3-8 kg of 7-15 kg
Portée: 125 mm - 500 mm
Suspensions : O, M, X, WM

COMBINAISONS BUSINESS



Poids:
 Moniteur 7 kg
 Notebook 5 kg
Portée: 505 mm

DUO TOOLBAR



Poids: 2x 2-7 kg
Portée: 314 mm
Attentzia: 726 mm



LAMPE DE BUREAU ATTENZIA



- Affichage numérique avec options de réglage
- Suit la progression naturelle de la journée
- Lumière fraîche le matin et chaude et relaxante le soir

SUPPORT D'IPAD



SYSTEME DE COMMERCE DE DETAIL



AWP propose différents types de chaise :

Chaises de bureau, chaises de 24 heures, chaises de salle blanche, chaises ESD, chaises de travail, chaises ergonomiques.
Prévenez les problèmes de santé et choisissez la bonne chaise pour effectuer votre travail de manière saine.

CHAISES DE BUREAU

■ Movy



■ Every Is 1



■ Joyce



■ Vintage iS5



■ Se7en Basic



■ Se7en counter



■ 24h steel



■ PUREis3

» NOUVEAU !

- S'adapte au corps et au mouvement de l'utilisateur
- Flexibilité unique de la partie supérieure
- Seule la hauteur doit être ajustée par vous-même
- Idéal pour le travail flexible

» Gagnant Innovation Award 2019 !**Profitez de la position assise et choisissez une chaise ergonomique. Pensez à votre santé.**

Envoyez-nous un mail à info@awp.be et nous rechercherons avec vous la solution de chaise la plus adaptée. Nos vendeurs adaptent votre siège à **votre corps et à votre posture.**

**CHAISES INDUSTRY**

■ Neon



■ All in one haut/bas



■ Sintec haut/bas



■ Vintage iS5



■ Se7en Basic



■ Se7en counter



■ Unitec haut/bas



■ Stahulp



■ Se7en counter haut/bas



■ Se7en Industry haut/bas

» Best buy !

■ Basic haut/bas



■ Labster haut/bas



SYSTÈMES D'ÉLEVATION ET DE POSITIONNEMENT

Les systèmes ci-dessous sont flexibles et efficaces et sont utilisés dans le monde entier par des fabricants de meubles de bureau, de postes de travail, pour l'assemblage ou les laboratoires et les postes de bureaux d'étude.

Augmentation de la productivité

Le but d'AWP est de développer des produits qui permettent d'adapter l'environnement des postes de travail aux besoins physiques et posturaux de l'utilisateur. Nous apportons des solutions pour la création de postes de travail améliorant le bien-être des employés. L'application industrielle de notre offre de produit apporte une alternative coût-efficacité aux systèmes conventionnels, augmentant l'efficacité et la simplification des machines.



Un environnement de travail à niveau supprime la fatigue du personnel, augmente la productivité et réduit les risques d'accidents et de troubles musculo-squelettiques à l'origine d'un grand nombre d'arrêts de travail. Le retour sur investissement d'un tel système est de ce fait très court.

- > Jusqu'à 900 kg
- > 10 cylindres par pompe
- > Electrique ou manivelle
- > 100 à 600 mm

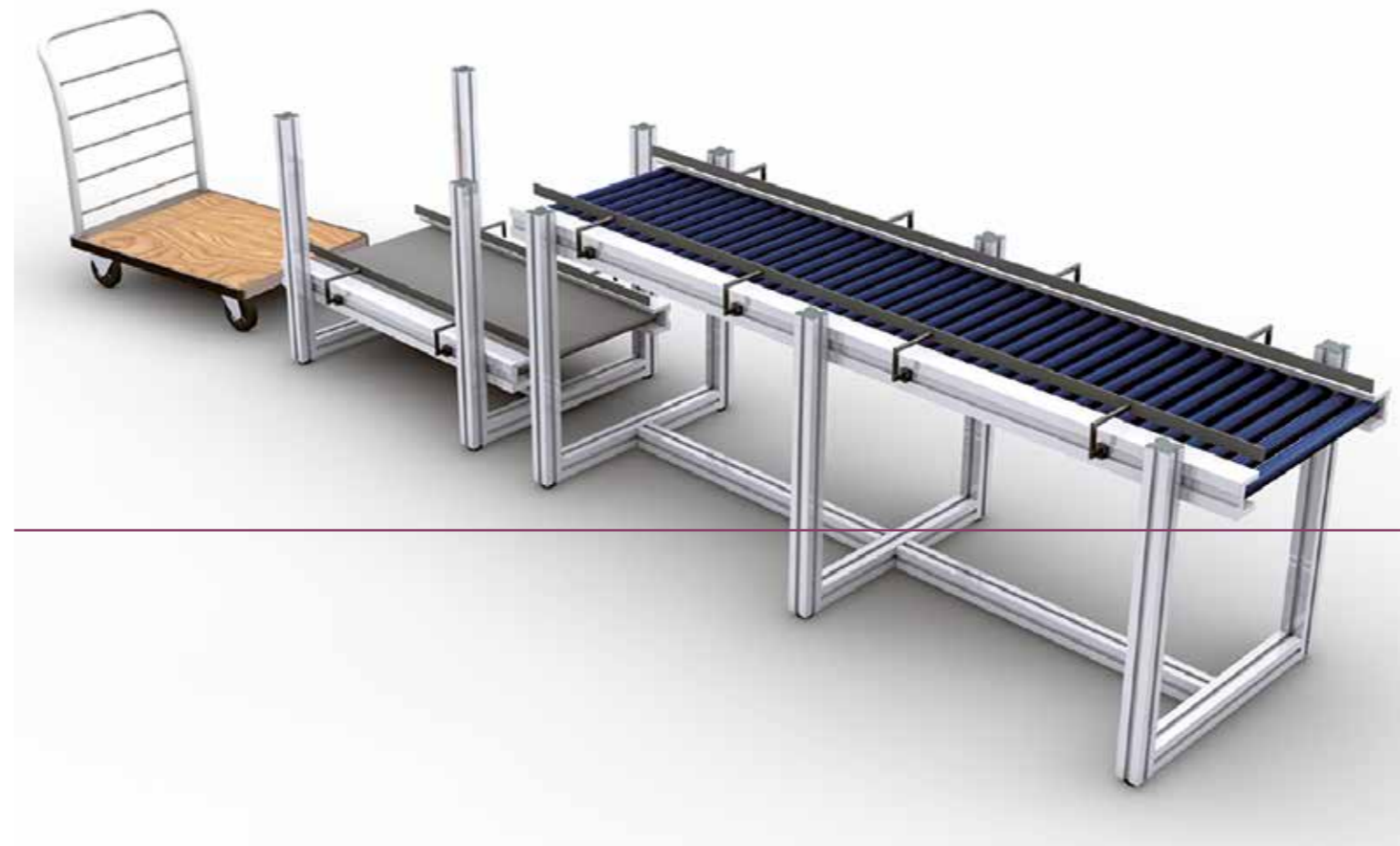

COLONNES DE HISSAGE TA JUSQU'À 800 KG



BASE RÉGLABLE JUSQU'À 800 KG



AMENAGEMENT D'ENTREPRISE DE A À Z

AMENAGEMENT D'ENTREPRISE DE A À Z

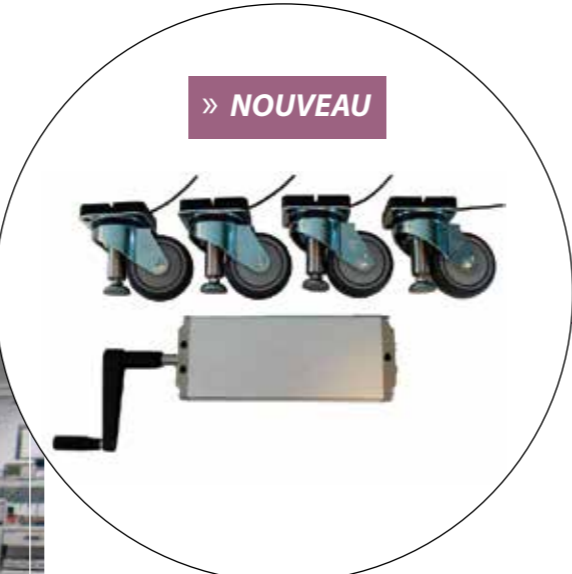

» NOUVEAU

- Avantages :**
- ESD
 - INOX
 - Parfait pour l'industrie alimentaire



UNITÉ LINÉAIRE LD JUSQU'À 600 KG



AMENAGEMENT D'ENTREPRISE DE A À Z

AMENAGEMENT D'ENTREPRISE DE A À Z

ARMOIRES VESTIAIRES

AWP a une armoire vestiaire pour chaque secteur, y compris les écoles, les magasins, les centres sportifs, les entreprises industrielles (la pharmacie, le havre, l'industrie alimentaire)... AWP vous aidera avec plaisir pour trouver une armoire vestiaire parfaite.



» Résistante aux chocs, spécialement pour des écoles !

■ Armoires vestiaires pour des entreprises industrielles, des centres sportifs, des magasins, des écoles...



■ Armoires de pompiers



■ Vestiaires portes en L et vestiaires pour ordinateurs portables et GSM



■ Z-armoires vestiaires



■ Vestiaires de bureau



A>

TECHNOLOGIE DE VISSAGE

B>

L'AMÉNAGEMENT D'ENTREPRISE D'A À Z

C>

LEAN, L'ERGONOMIE ET LA SÉCURITÉ

Your Assembly Workspace Partner



AWP garantit :

- la qualité
- la précision
- des prix compétitifs

